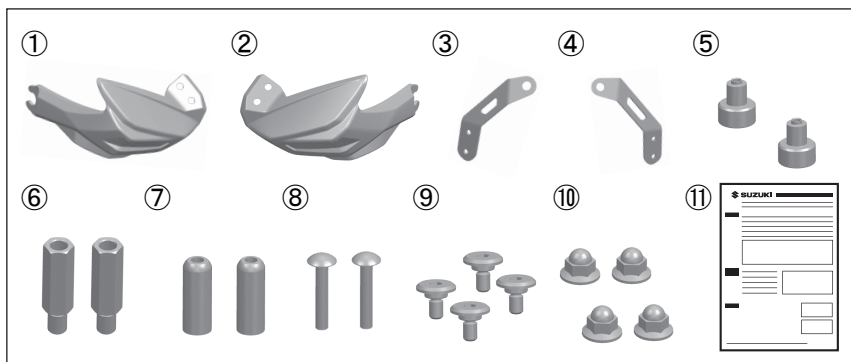

Description: **KNUCKLE COVER SET**
 Applications: UN125

Part Number: 57300-1483*
 Installation Time: 0.5 Hours

Contents	Ref.	Description	QTY
	①	Knuckle Cover (R)	1
	②	Knuckle Cover (L)	1
	③	Stay (R)	1
	④	Stay (L)	1
	⑤	Spacer	2
	⑥	Setting Bolt (M10 × 54 mm)	2
	⑦	Boot	2
	⑧	Bolt (M6 × 35 mm)	2
	⑨	Bolt (M5 × 9.5 mm)	4
	⑩	Nut (M5)	4
	⑪	Installation Instructions	1

Tools Required

Ref.	Description
(1) ⊕	Driver
(2)	Open end wrench (8 mm, 14 mm)
(3)	Torque wrench
(4)	Socket (14 mm)
(5)	Hexagon socket (4mm)

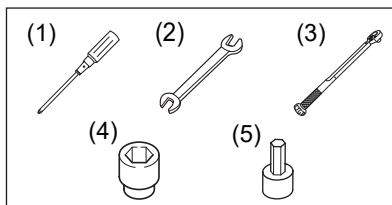
Tightening Torque

Tighten bolts to the torque indicated in the right table as standard value unless otherwise explicitly specified.

The value shows conventional on "4" marked bolt tightening torque. For other bolts not listed in the table, refer to the service manual.

Diameter (mm)	Tightening Torque		
	N·m	kgf·m	lbf·ft
5	3.0	0.3	2.0
6	5.5	0.55	4.0
8	13.0	1.3	9.5
10	29.0	2.9	21.0

Important
▲WARNING / ▲CAUTION / ⓘNOTICE / ⓘNOTE

Please read this manual and follow its instructions carefully. To emphasize special information, the symbol ▲ and the words **WARNING**, **CAUTION**, **NOTICE** and **NOTE** have special meanings. Pay particular attention to messages highlighted by these signal words:

▲WARNING

Indicates a potential hazard that could result in death or serious injury.

▲CAUTION

Indicates a potential hazard that could result in minor or moderate injury.

ⓘNOTICE

Indicates a potential hazard that could result in vehicle or equipment damage.

ⓘNOTE

Indicates special information to make maintenance easier or instructions clearer.

**Precautions
for
Installation**

1. Check that the kit includes all the parts listed in the first page.
2. Check each part in the kit for scratches or any form of damage.
3. Park the vehicle on a level ground.
4. Remove the ignition key from the switch and store it in a safe place.
5. Disconnect the negative (–) cable from the battery.
6. Protect any items removed or to be installed from scratches by placing them on a soft cloth first before putting them on the ground.
7. Use care not to cause any damage to the body of the vehicle during installation of the accessory.

ⓘNOTICE

Be sure to refer to the UN125 service manual, when removing or installing STD parts.

*** STD parts = Component parts of SUZUKI motorcycle**

Installation

1. Remove the STD rear view mirrors. Loosen the STD screws and remove the STD bar end caps.

NOTE

- The bar end caps will be reused in Step 6.
- The screws will not be reused.

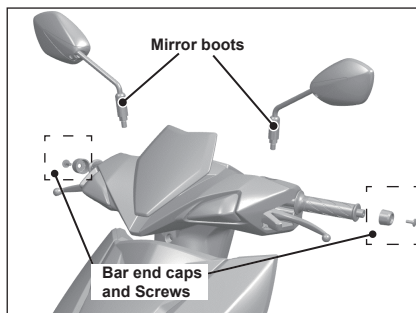

2. Remove the STD mirror boots from the STD rear view mirrors.

NOTE

An EU customer must use the STD mirror boots to meet EU regulation.

NOTE

- Below operations and illustrations show for the left side.
- Perform the same operation for the right side.

3. Fit the Spacer (5) to the Knuckle Cover (L) (2).

NOTE

The Knuckle Cover (R) (1) is used for right side operation.

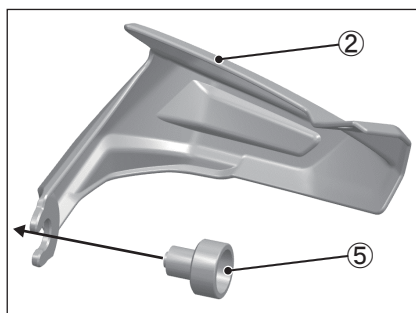

4. Fit the Stay (L) ④ to the Knuckle Cover (L) ② with the Bolts ⑨ and Nuts ⑩ .

Tightening torque

Bolt ⑨ : 6.0 N·m
(0.61kgf-m, 4.43lbf-ft)

NOTE

The Knuckle Cover (R) ① and the Stay (R) ③ are used for right side operation.

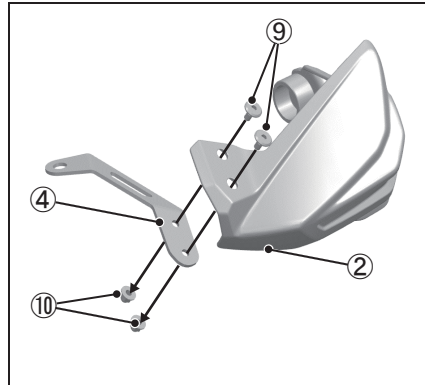

NOTE

Perform the same operation below for left side and right side.

5. Fit the Setting Bolts ⑥ as shown.

Tightening torque

Setting Bolt ⑥ : 28.0 N·m
(2.86kgf-m, 20.65lbf-ft)

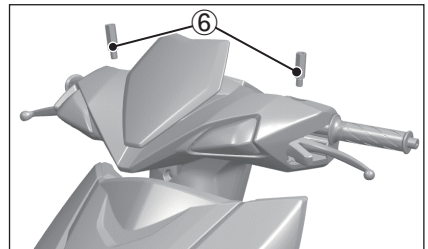

6. Temporarily fit the assembled Knuckle Covers ①, ② by the STD bar end caps removed in step 2 and the Bolts ⑧.

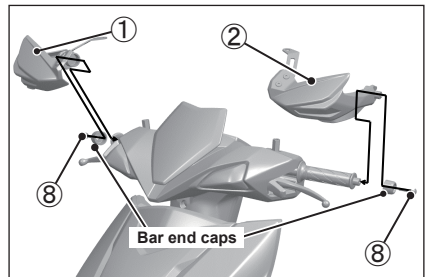

7. Attach the Boots ⑦ to the STD rear view mirrors.

NOTE

An EU customer must use the STD mirror boots to meet EU regulation.

8. Put the Stay ③, ④ on the Setting Bolts ⑥.
9. Fix the Stay ③, ④ by STD mirrors.
10. Tighten the Bolts ⑧ firmly.

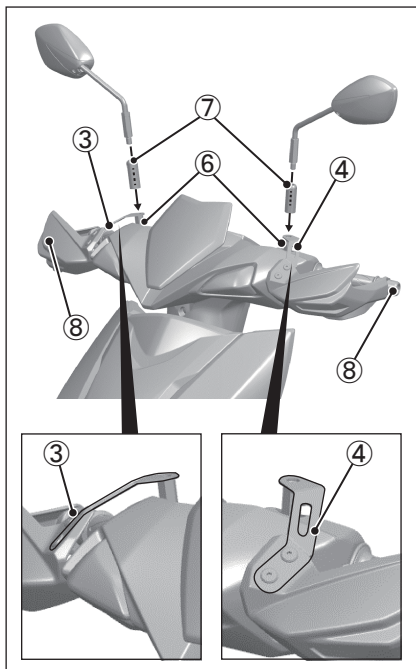

NOTICE

Check followings before riding

- (a) After all processes finished, be sure that all component parts are fixed expropriated position and tightened firmly.
- (b) The Knuckle Covers ①, ② don't contact and interfere with the levers and the handle cover.

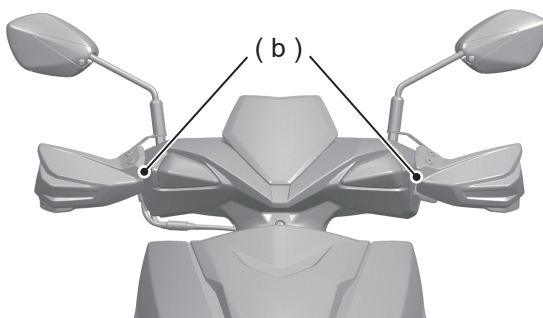

Description: **KIT DE CACHE D'ARTICULATION** Code : 57300-1483*
 Modèle: UN125 Temps d'installation : 0,5 hr(s)

Contenu	Réf.	Description	Qty
	①	Cache d'articulation (droite)	1
	②	Cache d'articulation (gauche)	1
	③	Support (droite)	1
	④	Support (gauche)	1
	⑤	Entretoise	2
	⑥	Boulon de réglage (M10 x 54 mm)	2
	⑦	Manchon	2
	⑧	Boulon (M6 x 35 mm)	2
	⑨	Boulon (M5 x 9,5 mm)	4
	⑩	Écrou (M5)	4
	⑪	Instructions d'installation	1

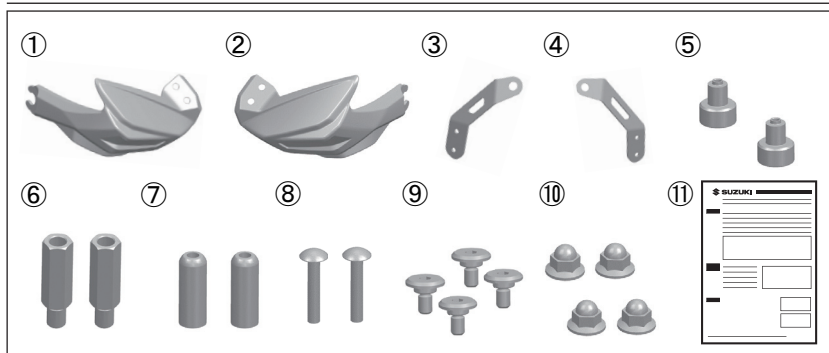

Outils nécessaires

Réf.	Description
(1)	Tournevis cruciforme (+)
(2)	Clé plate (8mm, 14mm)
(3)	Clé à cliquet
(4)	Douille (14 mm)
(5)	Douille hexagonale (4mm)

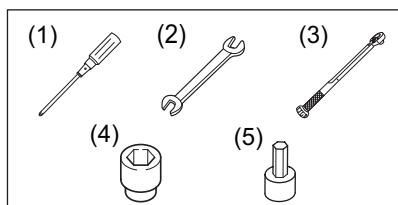

Couple de serrage

Serrez les boulons au couple indiqué dans le tableau de droite comme valeur standard, sauf indication contraire explicite. La valeur indique le couple de serrage conventionnel des boulons marqués "4". Pour les autres boulons non répertoriés dans le tableau, reportez-vous au manuel d'entretien.

Diamètre (mm)	Couple de serrage	
	N·m	kgf·m
5	3,0	0,3
6	5,5	0,55
8	13,0	1,3
10	29,0	2,9

Important
⚠ AVERTISSEMENT / ⚠ ATTENTION / ⓘ AVIS / ⓘ NOTE

Lire attentivement ce manuel et se conformer soigneusement aux instructions données. Pour souligner des informations spéciales, on utilise le symbole **⚠** et les mots **AVERTISSEMENT**, **ATTENTION**, **AVIS** et **NOTE**. Lire avec soin les messages précédés par ces mots:

⚠ AVERTISSEMENT

Indique un danger potentiel pouvant résulter en blessures graves ou mortelles.

⚠ ATTENTION

Indique un danger potentiel pouvant résulter en blessures légères ou modérées.

ⓘ AVIS

Indique un danger potentiel pouvant résulter en détérioration du véhicule ou des équipements.

ⓘ NOTE

Signale des informations spéciales pour faciliter l'entretien ou clarifier des instructions importantes.

**Précautions
à
l'installation**

1. Vérifier que le kit inclut toutes les pièces énumérées en première page.
2. Vérifier que les pièces du kit ne sont pas rayées ou détériorées d'une manière quelconque.
3. Garer le véhicule sur une surface plane.
4. Enlever la clé de contact du contacteur et la ranger dans un endroit sûr.
5. Débrancher le câble négatif (-) de la batterie.
6. Protéger des rayures toutes les pièces déposées ou à installer en les plaçant sur un chiffon plutôt qu'à même le sol.
7. Éviter d'endommager le véhicule pendant l'installation de l'accessoire.

ⓘ AVIS

Reportez-vous au manuel d'entretien de la UN125 lors de la dépose ou de l'installation de pièces STD.

* Pièces STD = Composants de ma moto SUZUKI

Installation

1. Retirez les rétroviseurs STD. Desserrez les vis STD et retirez les capuchons d'extrémité de barre STD.

NOTE

- Les capuchons d'extrémité de barre seront réutilisés à l'Étape 6.
- Les vis ne seront pas réutilisées.

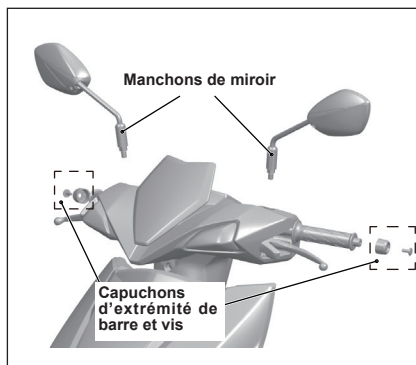

2. Retirez les manchons des miroirs STD des rétroviseurs STD.

NOTE

Les clients de l'UE doivent utiliser les manchons de miroir STD pour se conformer à la réglementation UE.

NOTE

- Les opérations et les illustrations ci-dessous représentent le côté gauche.
- Effectuez la même opération pour le côté droit.

3. Placez l'entretoise ⑤ sur le cache de l'articulation (gauche) ②.

NOTE

Le cache d'articulation (droite) ① est utilisé pour le fonctionnement du côté droit.

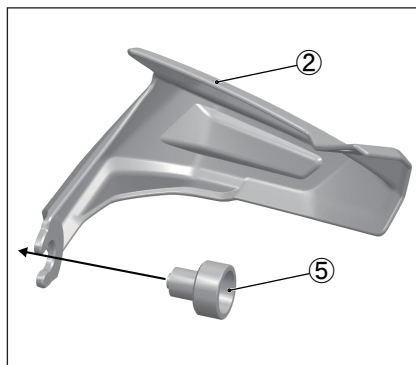

4. Installez le support (gauche) ④ sur le cache d'articulation (gauche) ② à l'aide des boulons ⑨ et des écrous ⑩ .

Couple de serrage
Boulon ⑨ : 6,0 N·m
(0,61kgf-m, 4,43lbf-ft)

NOTE

Le cache d'articulation (droite) ① et le support (droite) ③ sont utilisés pour le fonctionnement du côté droit.

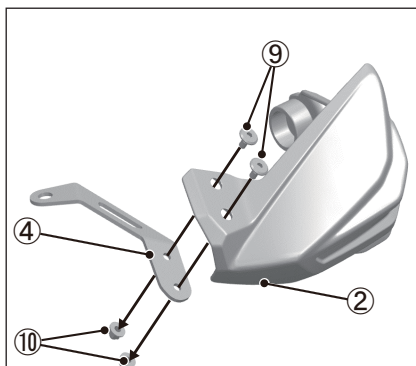

NOTE

Effectuez la même opération ci-dessous pour le côté gauche et le côté droit.

5. Fixez les boulons de réglage ⑥ comme indiqué.

Couple de serrage
Boulon de réglage ⑥ :
28,0 N·m
(2,86kgf-m, 20,65lbf-ft)

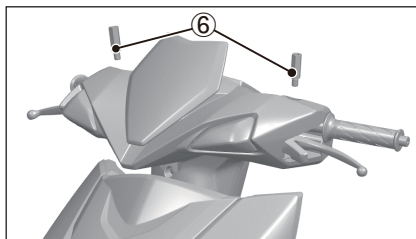

6. Installez temporairement les caches d'articulation ①, ② avec les capuchons d'extrémité de barre STD retirés à l'étape 2 et les boulons ⑧ .

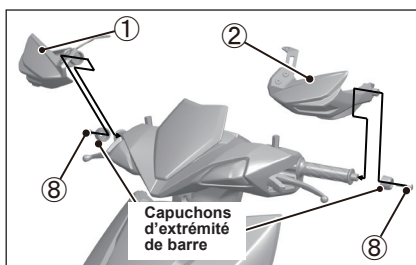

7. Fixez les manchons ⑦ sur les rétroviseurs STD.

NOTE

Les clients de l'UE doivent utiliser les manchons de miroir STD pour se conformer à la réglementation UE.

8. Placez le support ③, ④ sur les boulons de réglage ⑥.
9. Fixez le support ③, ④ avec les miroirs STD.
10. Serrez fermement les boulons ⑧.

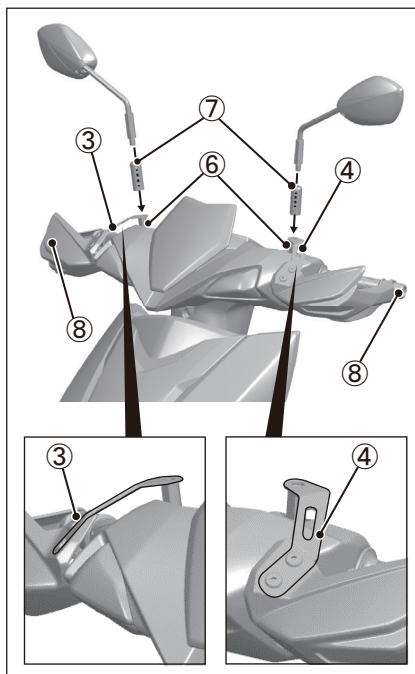

AVIS

Vérifiez les points suivants avant la conduite

- (a) Une fois tous les processus terminés, assurez-vous que tous les composants sont dans une position fixe et serrés fermement.
- (b) Les caches d'articulation ①, ② n'entrent pas en contact et ne gênent pas les leviers et le cache de la manette.

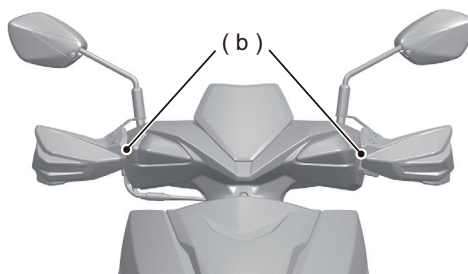

Beschreibung: **FINGERSCHUTZSATZ**

Teil-Nr. : 57300-1483*

Verwendungen: UN125

Montagezeit : 0,5 hr(s)

Inhalt	Nr.	Beschreibung	Stck
	①	Fingerschutz (R)	1
	②	Fingerschutz (L)	1
	③	Strebe (R)	1
	④	Strebe (L)	1
	⑤	Abstandshalter	2
	⑥	Einstellschraube (M10 x 54 mm)	2
	⑦	Hülse	2
	⑧	Schraube (M6 x 35 mm)	2
	⑨	Schraube (M5 x 9,5 mm)	4
	⑩	Mutter (M5)	4
	⑪	Montageanleitung	1



Notwendige Werkzeuge

Nr.	Beschreibung
(1)	⊕ Beschreibung
(2)	Gabelschlüssel (8mm, 14mm)
(3)	Drehmomentschlüssel
(4)	Innensechskant-Steckschlüssel (14 mm)
(5)	Steckschlüsseleinsatz mit Sechskant (4mm)

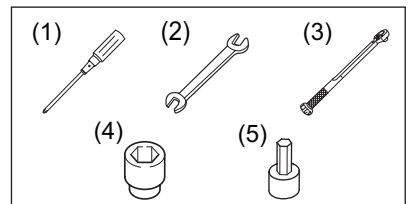

**Anzugs-
drehmo-
ment**

Ziehen Sie die Schrauben mit dem in der Tabelle rechts angegebenen Drehmoment als Standardwert an, sofern nicht ausdrücklich anders angegeben.

Der Wert steht konventionell auf dem mit „4“ gekennzeichneten Schraubenanzugsmoment.

Für andere Schrauben, die in der Tabelle nicht aufgeführt sind, siehe Wartungsanleitung.

Durchmesser (mm)	Anzugsdrehmoment	
	N·m	kgf·m
5	3,0	0,3
6	5,5	0,55
8	13,0	1,3
10	29,0	2,9

Wichtig
▲ WARNUNG / ▲ VORSICHT / ⓘ HINWEIS / ⓘ ANMERKUNG

Lesen Sie bitte dieses Handbuch und befolgen Sie die darin enthaltenen Anweisungen genau. Das Symbol **▲** und die Schlüsselwörter **WARNUNG, VORSICHT, HINWEIS** sowie **ANMERKUNG** werden zur Betonung spezieller Informationen verwendet. Beachten Sie insbesondere Informationen, die durch die folgenden Schlüsselwörter gekennzeichnet sind:

▲ WARNUNG

Weist auf eine mögliche Gefahr hin, die tödlich ausgehen oder schwere Verletzungen verursachen kann.

▲ VORSICHT

Weist auf eine mögliche Gefahr hin, die leichte bis mittelschwere Verletzungen verursachen kann.

ⓘ HINWEIS

Weist auf eine mögliche Gefahr hin, die zu Fahrzeug- und Ausrüstungsschäden führen kann.

ⓘ ANMERKUNG

Kennzeichnet Informationen, die Wartungsarbeiten erleichtern bzw. Anweisungen verdeutlichen sollen.

**Wichtige
hinweise zur
montage**

1. Prüfen, ob der Satz alle auf der ersten Seite aufgeführten Teile enthält.
2. Jedes Teil im Satz auf Kratzer und Beschädigung überprüfen.
3. Das Fahrzeug auf ebenem Untergrund parken.
4. Den Zündschlüssel abziehen und an sicherer Stelle aufbewahren.
5. Das Minuskabel (-) von der Batterie abklemmen.
6. Abgenommene oder zu montierende Teile nicht einfach auf den Boden, sondern auf einen weichen Lappen legen, damit sie nicht verkratzt werden.
7. Darauf achten, dass die Fahrzeugkarosserie bei der Montage des Zubehörs nicht beschädigt wird.

ⓘ HINWEIS

Siehe die Wartungsanleitung des UN125, wenn Sie STD- Teile aus- oder einbauen.

*** STD-Teile = Bauteile des SUZUKI-Motorrads**

Montage

1. Die STD-Rückspiegel demontieren. Die STD-Schrauben lösen und die STD-Lenkerendkappen abnehmen.

ANMERKUNG

- Die Lenkerendkappen werden in Schritt 6 wiederverwendet.
- Die Schrauben werden nicht wiederverwendet.

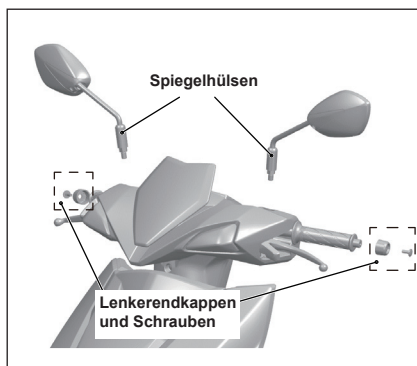

2. Die STD-Spiegelhülsen von den STD-Rückspiegeln abnehmen.

ANMERKUNG

Als Kunde in der EU müssen Sie die STD-Spiegelhülsen verwenden, um den EU-Richtlinien zu entsprechen.

ANMERKUNG

- Die nachfolgenden Vorgehensweisen und Abbildungen zeigen die linke Seite.
- Führen Sie den gleichen Vorgang auf der rechten Seite aus.

3. Den Abstandshalter ⑤ am Fingerschutz (L) ② anbringen.

ANMERKUNG

Der Fingerschutz (R) ① wird auf der rechten Seite verwendet.

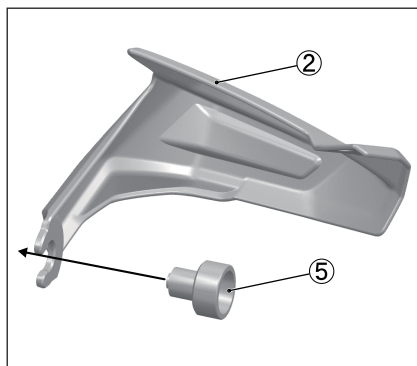

4. Die Strebe (L) ④ mit den Schrauben ⑨ und Muttern ⑩ am Fingerschutz (L) ② montieren.

Anzugsdrehmoment
Schraube ⑨ : 6,0 N·m
(0,61kgf-m, 4,43lbf-ft)

ⓘ ANMERKUNG

Der Fingerschutz (R) ① und die Strebe (R) ③ werden auf der rechten Seite verwendet.

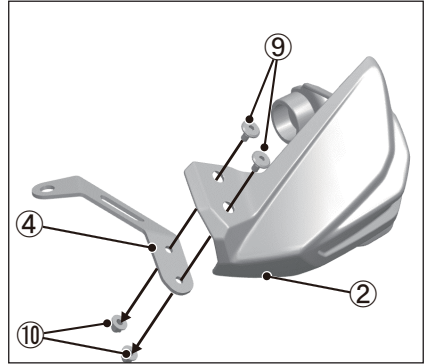

ⓘ ANMERKUNG

Führen Sie den folgenden Vorgang auf der linken und der rechten Seite aus.

5. Die Einstellschrauben ⑥ wie abgebildet einsetzen.

Anzugsdrehmoment
Einstellschraube ⑥ : 28,0 N·m
(2,86kgf-m, 20,65lbf-ft)

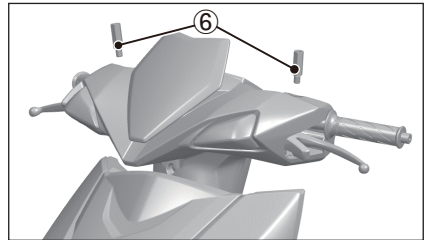

6. Die vormontierten Fingerschutzvorrichtungen ①, ② provisorisch mit den in Schritt 2 entfernten STD-Lenkerendkappen und den Schrauben ⑧ fixieren.

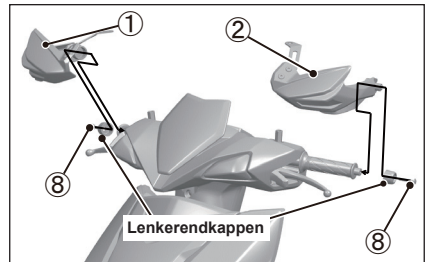

7. Die Hülsen ⑦ an den STD-Rückspiegeln anbringen.

ⓘ ANMERKUNG

Als Kunde in der EU müssen Sie die STD-Spiegelhülsen verwenden, um den EU-Richtlinien zu entsprechen.

8. Die Strebe ③, ④ auf die Einstellschrauben ⑥ setzen.
 9. Die Strebe ③, ④ mit den STD-Spiegeln befestigen.
 10. Die Schrauben ⑧ festziehen.

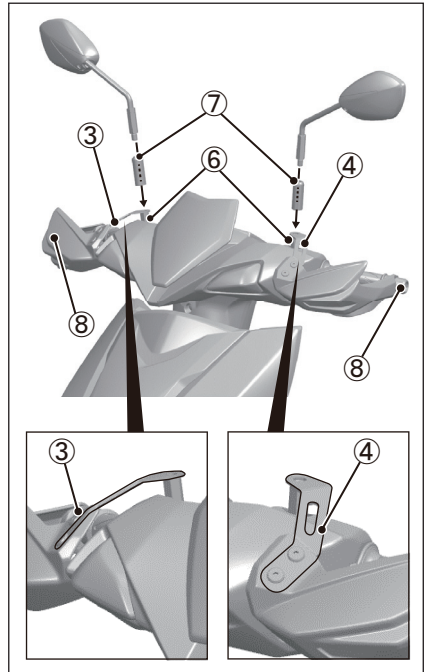

ⓘ HINWEIS

Folgendes vor der Fahrt prüfen

- (a) Nachdem alle Prozesse abgeschlossen sind, überzeugen Sie sich davon, dass alle Teile an der angegebenen Stelle angebracht und fest angezogen sind.
 (b) Die Fingerschutzvorrichtungen ①, ② berühren und behindern nicht die Hebel und die Lenkerverkleidung.

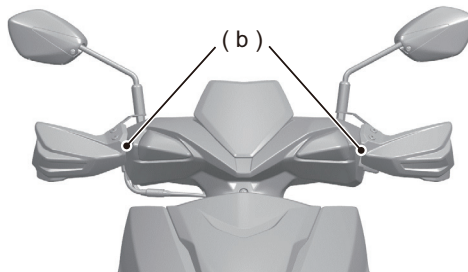

Descrizione: **SET PARAMANI**

Codice : 57300-1483*

Applicazione: UN125

Tempo di montaggio : 0,5 hr(s)

Contenuto	Rif.	Descrizione	Q.ta
	①	Paramano (D)	1
	②	Paramano (S)	1
	③	Sostegno (D)	1
	④	Sostegno (S)	1
	⑤	Distanziale	2
	⑥	Bullone di fissaggio (M10 × 54 mm)	2
	⑦	Cuffia	2
	⑧	Bullone (M6 × 35 mm)	2
	⑨	Bullone (M5 × 9,5 mm)	4
	⑩	Dado (M5)	4
	⑪	Istruzioni di installazione	1

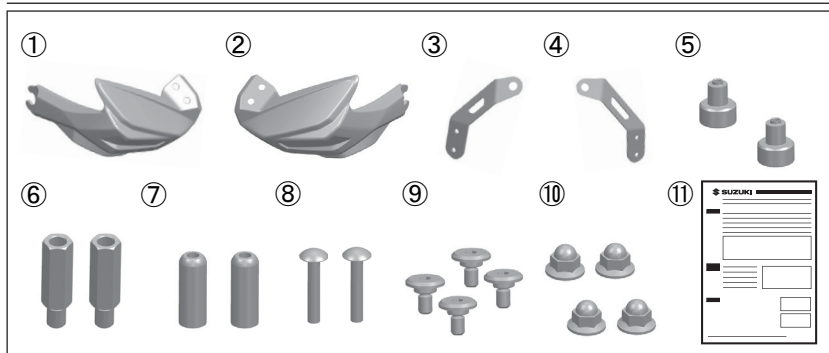
Attrezzi necessari

Rif.	Descrizione
(1)	Cacciavite ⊕
(2)	Chiave fissa (8mm,14mm)
(3)	Chiave torsiometrica
(4)	Brugola (14 mm)
(5)	Chiave esagonale (4mm)

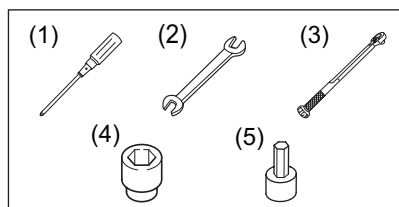
Coppia di serraggio

Stringere i bulloni alla coppia indicata nella tabella a destra come valore standard se non diversamente specificato.

I valori fanno riferimento alle "4" coppie di serraggio del bullone con- trassegnate come convenzionali. Per i bulloni non riportati nell'elenco in tabella, vedere il manuale di manutenzione.

Diametro (mm)	Coppia di serraggio	
	N·m	kgf·m
5	3,0	0,3
6	5,5	0,55
8	13,0	1,3
10	29,0	2,9

Importante
▲ ATTENZIONE / ▲ AVVERTENZA / ⓘ AVVISO / ⓘ NOTA

Leggere questo manuale e seguire con attenzione le sue istruzioni. Il simbolo ▲ e le parole **ATTENZIONE**, **AVVERTENZA**, **AVVISO** e **NOTA** enfatizzano la presenza di informazioni importanti. Fare attenzione particolare ai messaggi evidenziati da queste parole:

▲ ATTENZIONE

Indica un pericolo che può portare alla morte o ferimenti gravi.

▲ AVVERTENZA

Indica un pericolo che può portare a ferimenti lievi o moderati.

ⓘ AVVISO

Indica un pericolo che può provocare danni al veicolo o ad altre attrezzature.

ⓘ NOTA

Indica informazioni speciali per rendere più facile la manutenzione oppure per chiarire le istruzioni date.

Precauzioni per l'installazione

1. Controllare che il kit contenga tutte le parti elencate nella prima pagina.
2. Controllare che nessuna parte del kit abbia graffi o danni.
3. Parcheggiare il veicolo in un punto in piano.
4. Rimuovere la chiave di accensione dall'interruttore e conservarla in un luogo sicuro.
5. Scollegare il cavo negativo (-) dalla batteria.
6. Proteggere da graffi ogni elemento rimosso o da installare mettendolo su di un panno soffice steso a terra.
7. Fare attenzione a non danneggiare la scocca del veicolo durante l'installazione dell'accessorio.

ⓘ AVVISO

Durante la rimozione o l'installazione delle parti STD, fare riferimento al manuale di manutenzione UN125.

*** Parti STD = Componenti della motocicletta SUZUKI**

**Installa-
zione**

1. Rimuovere gli specchietti retrovisori STD. Allentare le viti STD e rimuovere i tappi terminali della barra STD.

NOTA

- I tappi terminali della barra verranno riutilizzati al passaggio 6.
- Le viti non saranno riutilizzate.

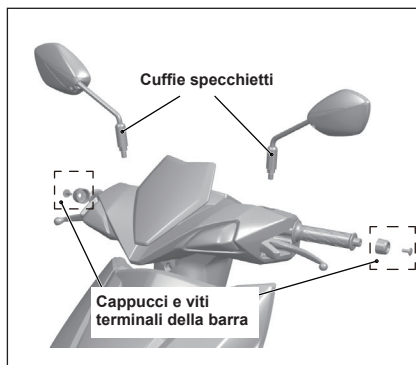

2. Rimuovere le cuffie degli specchietti STD dagli specchietti retrovisori STD.

NOTA

Un cliente UE deve utilizzare le cuffie degli specchietti STD per soddisfare le normative UE.

NOTA

- Le operazioni e le illustrazioni seguenti mostrano il lato sinistro.
- Eseguire la stessa operazione per il lato destro.

3. Inserire il distanziale ⑤ sul paramano (S) ②.

NOTA

Il paramano (D) ① viene utilizzato per il funzionamento sul lato destro.

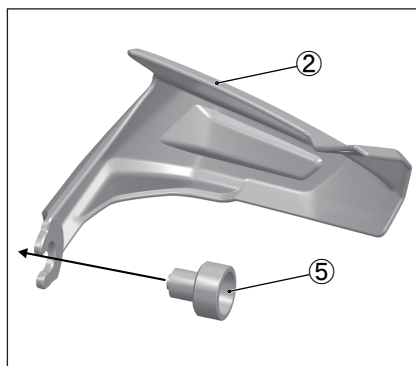

4. Fissare il sostegno (S) ④ al paramano (S) ② con i bulloni ⑨ e i dadi ⑩.

Coppia di serraggio

Bullone ⑨ : 6,0 N·m

(0,61kgf-m, 4,43lbf-ft)

ⓘ NOTA

Il paramano (D) ① e il sostegno (D) ③ sono utilizzati per il funzionamento sul lato destro.

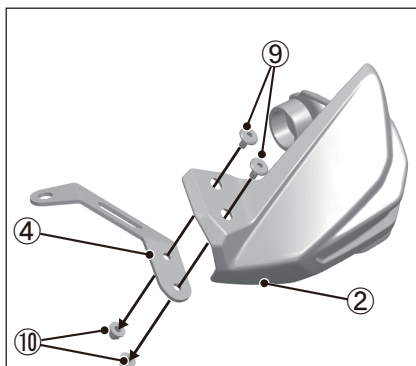

ⓘ NOTA

Eeguire la stessa operazione seguente per il lato sinistro e il lato destro.

5. Inserire i bulloni di fissaggio ⑥ come indicato in figura.

Coppia di serraggio

Bullone di fissaggio ⑥ :

28,0 N·m

(2,86kgf-m, 20,65lbf-ft)

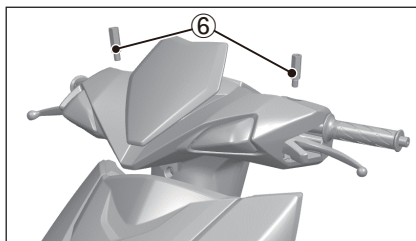

6. Inserire temporaneamente i paramani ①, ② assemblati, i tappi terminali barra STD rimossi al passaggio 2 e i bulloni ⑧.

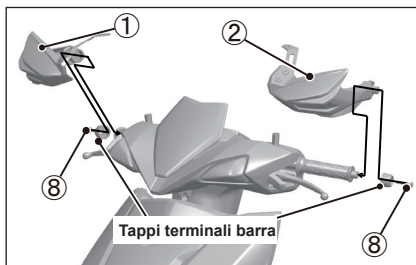

7. Fissare le cuffie ⑦ agli specchietti retrovisori STD.

ⓘ NOTA

Un cliente UE deve utilizzare le cuffie degli specchietti STD per soddisfare le normative UE.

8. Posizionare i sostegni ③ e ④ sui bulloni di fissaggio ⑥ .
9. Fissare il sostegno ③, ④ agli specchietti STD.
10. Serrare saldamente i bulloni ⑧.

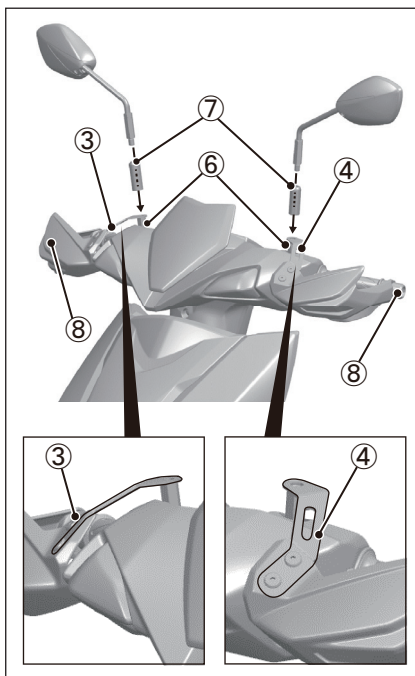

ⓘ AVVISO

Controllare quanto segue prima di mettersi alla guida

- (a) Al termine di tutti i processi, assicurarsi che tutte le parti componenti siano state fissate nella posizione corretta e serrate saldamente.
- (b) I paramani ①, ② non sono in contatto e non interferiscono con le leve e il coperchio manubrio.

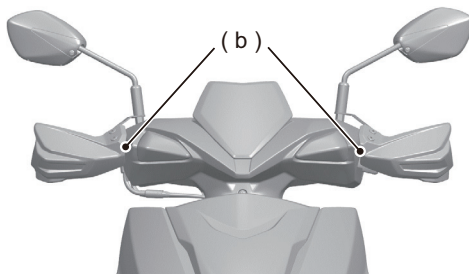

Descripción: **JUEGO DE PARAMANOS**

N° de código : 57300-1483*

Aplicación: UN125

Tiempo de instalación : 0,5 Hours

Contenido	Ref.	Descripción	Cant.
	①	Paramanos (D)	1
	②	Paramanos (I)	1
	③	Soporte (D)	1
	④	Soporte (I)	1
	⑤	Espaciador	2
	⑥	Perno de ajuste (M10 × 54 mm)	2
	⑦	Caña	2
	⑧	Perno (M6 × 35 mm)	2
	⑨	Perno (M5 × 9,5 mm)	4
	⑩	Tuerca (M5)	4
	⑪	Instrucciones de instalación	1

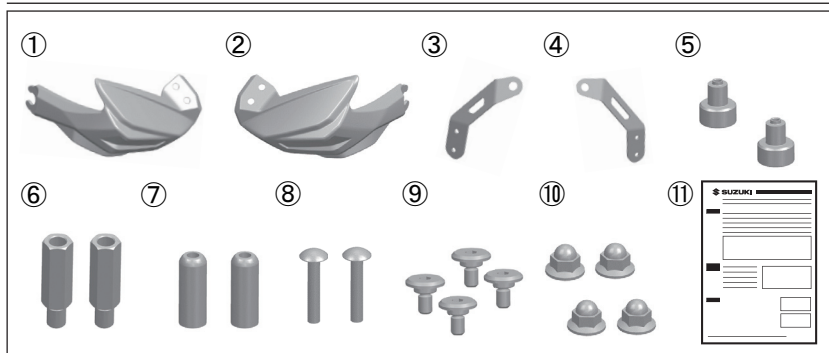
Herramientas necesarias

Ref.	Descripción
(1)	Destornillador (+)
(2)	Llave inglesa (8mm, 14mm)
(3)	Mango de trinquete
(4)	Vaso (14 mm)
(5)	Vaso hexagonal (4mm)

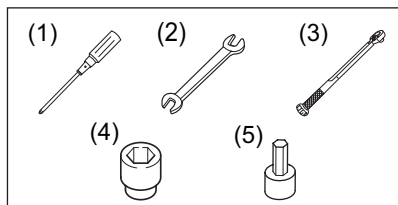
Par de apriete

Apriete los tornillos con el par de apriete indicado en la tabla de la derecha como valor estándar, a menos que se especifique explícitamente otra cosa.

El valor convencional se muestra en el "4" marcado como par de apriete de los tornillos. Consulte el manual de servicio para otros tornillos no indicados en la tabla.

Diámetro (mm)	Par de apriete	
	N·m	kgf·m
5	3,0	0,3
6	5,5	0,55
8	13,0	1,3
10	29,0	2,9

Importante
▲ ADVERTENCIA / ▲ ATENCIÓN / ⓘ AVISO / ⓘ NOTA

Lea este manual y siga sus instrucciones cuidadosamente. Para realzar la información especial, el símbolo ▲ y las palabras **ADVERTENCIA**, **ATENCIÓN**, **AVISO** y **NOTA** tienen un significado especial. Ponga mucha atención a los mensajes resaltados por estas palabras:

▲ ADVERTENCIA

Indica un posible peligro que podría causar la muerte o lesiones graves.

▲ ATENCIÓN

Indica un posible peligro que podría causar lesiones menores o moderadas.

ⓘ AVISO

Indica un posible peligro que podría causar daños en el vehículo o el equipo.

ⓘ NOTA

Indica información especial para que el mantenimiento resulte más fácil o las instrucciones más claras.

**Precauciones
para la
instalación**

1. Compruebe que el juego incluya todas las piezas enumeradas en la primera página.
2. Compruebe cada pieza del juego para asegurarse de que no esté rayada ni dañada.
3. Estacione el vehículo en un terreno nivelado.
4. Retire la llave de contacto y guárdela en un lugar seguro.
5. Desconecte el cable negativo (-) de la batería.
6. Proteja cada pieza que haya quitado o que vaya a instalar para que no se raye colocándola primero sobre un paño blando antes de ponerla en el suelo.
7. Tenga cuidado para no causar ningún daño a la carrocería del vehículo durante la instalación de un accesorio.

ⓘ AVISO

Consulte el manual de servicio de la UN125 cuando retire o instale piezas STD.

* Piezas STD = componentes de la motocicleta SUZUKI

Instalación

1. Desmonte los retrovisores STD. Afloje los tornillos de la STD y desmonte las tapas de los extremos de la barra de la STD.

ⓘ NOTA

- Las tapas de los extremos de la barra se volverán a utilizar en el paso 6.
- Los tornillos no se volverán a utilizar.

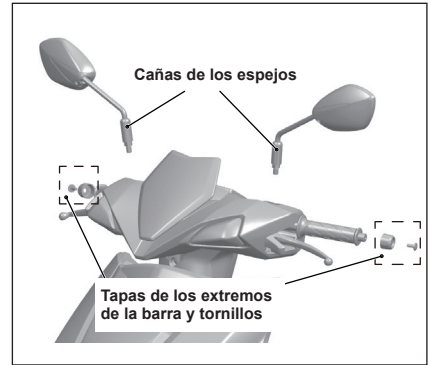

2. Desmonte las cañas de los espejos de la STD de los retrovisores de la STD.

ⓘ NOTA

Los clientes de la UE deben utilizar cañas para espejos de STD que cumplan con las normas de la UE.

ⓘ NOTA

- Las acciones y las ilustraciones que aparecen a continuación son para el lado izquierdo.
- Realice la misma operación para el lado derecho.

3. Monte el espaciador ⑤ en el paramanos (I) ②.

ⓘ NOTA

El paramanos (D) ① se utiliza en el lado derecho.

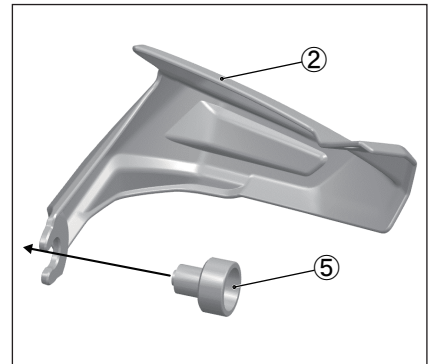

4. Monte el soporte (I) ④ en el paramanos (I) ② con los pernos ⑨ y las tuercas ⑩ .

Par de apriete

Perno ⑨ : 6,0 N·m

(0,61kgf-m, 4,43lbf-ft)

ⓘ NOTA

El paramanos (D) ① y el soporte (D) ③ se usan en el lado derecho.

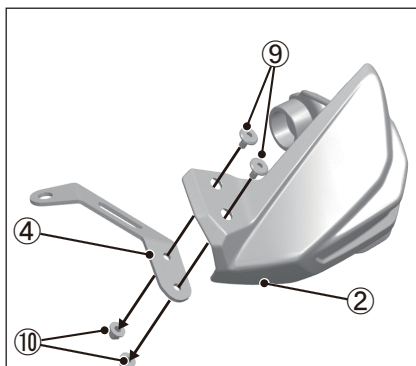

ⓘ NOTE

Realice la misma operación indicada a continuación en el lado izquierdo y el lado derecho.

5. Coloque los pernos de ajuste ⑥ como se muestra.

Par de apriete

Perno de ajuste ⑥ : 28,0 N·m

(2,86kgf-m, 20,65lbf-ft)

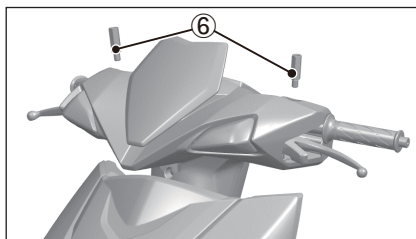

6. Monte temporalmente los paramanos instalados ① y ② mediante las tapas de los extremos de la barra de la STD retiradas en el paso 2 y los pernos ⑧ .

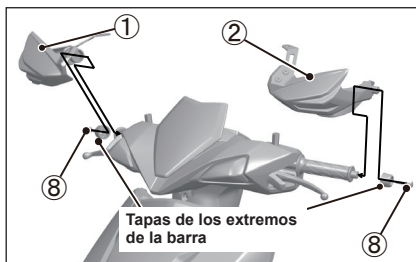

7. Monte las cañas ⑦ en los retrovisores de la STD.

NOTA

Los clientes de la UE deben utilizar cañas para espejos de STD que cumplan con las normas de la UE.

8. Coloque los soportes ③ y ④ en los pernos de ajuste ⑥.
9. Fije los soportes ③ y ④ en los espejos de la STD.
10. Apriete firmemente los pernos ⑧.

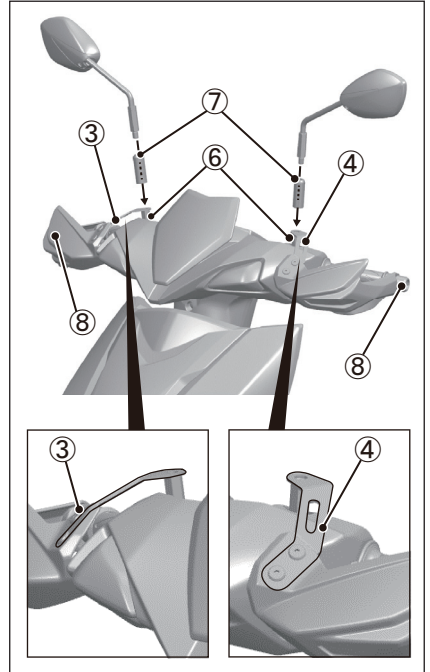

AVISO

Compruebe los elementos siguientes antes de conducir

- (a) Una vez completados todos los procesos, asegúrese de que todas las piezas de los componentes estén fijadas y apretadas firmemente en las posiciones indicadas.
- (b) Los paramanos ① y ② no tocan ni interfieren con las palancas ni la cubierta de la empuñadura.

