

Description: **PILLION RIDER HANDLE**

Part Number: 46200-4481*

Applications: UB125L M3-

Installation Time: 0.5 H

Contents

Ref.	Description	QTY
①	Pillion Rider Handle	1
②	Installation Instructions	1

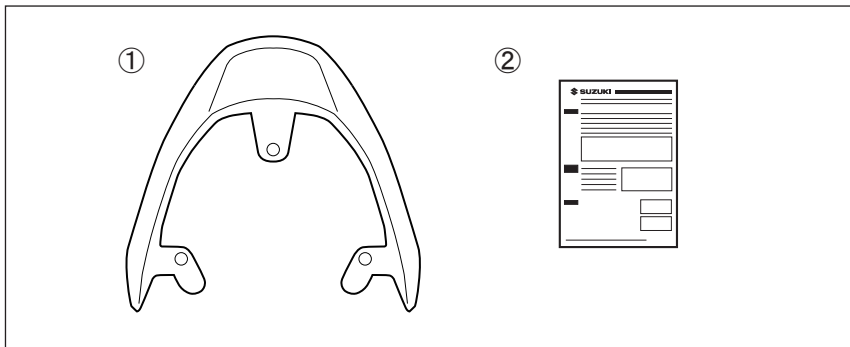
Tools Required

Ref.	Description
(1)	Socket (12 mm)
(2)	T wrench (10 mm, 12 mm)
(3)	Torque wrench
(4)	⊕ Driver

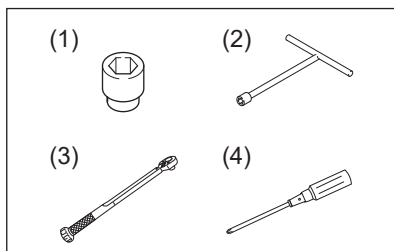
Tightening Torque

Tighten bolts to the torque indicated in the right table as standard value unless otherwise explicitly specified.

The value shows conventional on "4" marked bolt tightening torque. For other bolts not listed in the table, refer to the service manual.

Diameter (mm)	Tightening Torque		
	N·m	kgf-m	lbf-ft
5	3.0	0.3	2.0
6	5.5	0.55	4.0
8	13.0	1.3	9.5
10	29.0	2.9	21.0

Important**▲ WARNING / ▲ CAUTION / NOTICE / NOTE**

Please read this manual and follow its instructions carefully. To emphasize special information, the symbol **▲** and the words **WARNING**, **CAUTION**, **NOTICE** and **NOTE** have special meanings. Pay particular attention to messages highlighted by these signal words:

▲ WARNING

Indicates a potential hazard that could result in death or serious injury.

▲ CAUTION

Indicates a potential hazard that could result in minor or moderate injury.

NOTICE

Indicates a potential hazard that could result in vehicle or equipment damage. ⇒ ⓘ

NOTE

Indicates special information to make maintenance easier or instructions clearer. ⇒ ⓘ

**Precautions
for
Installation**

1. Check that the kit includes all the parts listed on the first page.
2. Check each part in the kit for scratches or any form of damage.
3. Park the vehicle on a level ground.
4. Remove the ignition key from the switch and store it in a safe place.
5. Disconnect the negative (–) cable from the battery.
6. Protect any items removed or to be installed from scratches by placing them on a soft cloth first before putting them on the ground.
7. Use care not to cause any damage to the body of the vehicle during installation of the accessory.



Be sure to refer to the UB125L service manual, when removing or installing STD parts.

*** STD parts = Component parts of SUZUKI motorcycle**

Installation

1. Remove the STD screws (a) , (b) , STD bolts (c) and the helmet box which is attached with the STD seat.

i

The screws (a) , (b) and bolts (c) will be reused later.

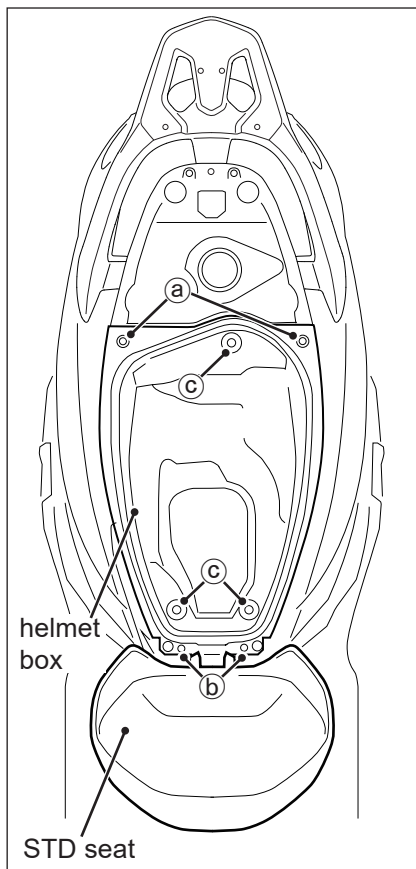

2. Remove the STD screws (d) and the fuel cap. Disconnect the drain hose on the back of the helmet box cover then remove the cover.

(i)

The screws (d) will be reused later.

(i)

To prevent the fuel tank from being contaminated by foreign particles, install the fuel tank cap.

⚠ WARNING

Gasoline is very flammable and may cause fires if handled incorrectly.

- During disassembling, use care to minimize spillage of gasoline.
- Spilled gasoline should be wiped off immediately.
- Work in a well-ventilated area.
- Before opening the fuel tank cap, touch a metal section of the motorcycle body to eliminate static electricity from your body. If you are statically charged the static may discharge with a spark, causing the gasoline to catch fire.

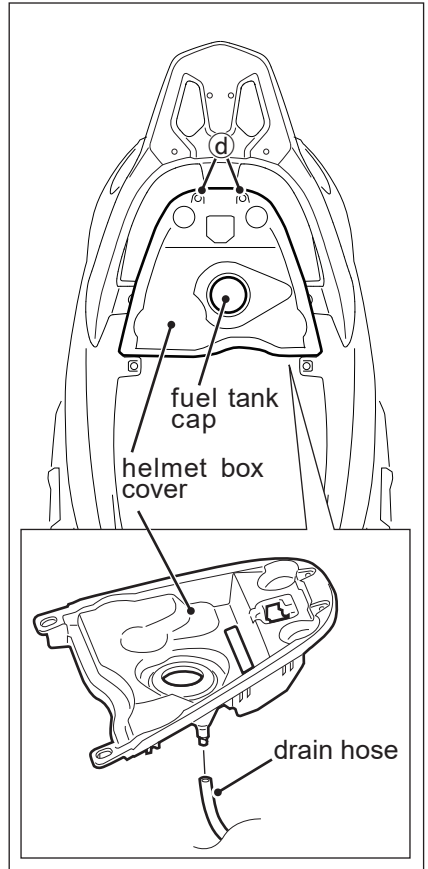

3. Remove the STD bolts ⑤ and the rear carrier.

i
The bolts ⑤ will be reused later.

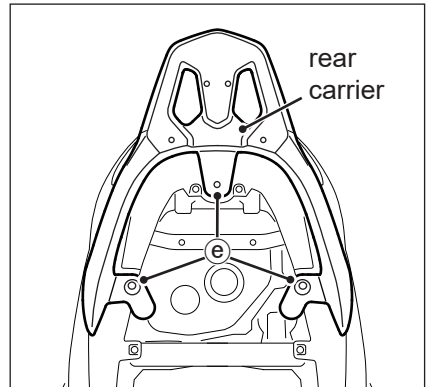

4. Temporarily install the Pillion Rider Handle ① to appropriate position by using the STD bolts ⑤ removed in step 3 and then be sure to tighten them.

T STD bolt ⑤: 21.0N·m
(2.1 kgf-m, 15.5 lbf-ft)

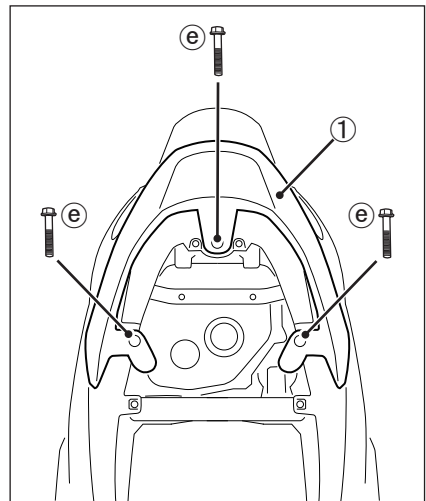

5. Reinstall the removed STD parts in the reverse order of removal.

i
After all processes finished, be sure that all component parts are fixed in appropriate position and tightened firmly.

Description: **POIGNÉE DU SIÈGE PASSAGER**

Code : 46200-4481*

Modèle: UB125L M3-

Temps d'installation : 0,5 Hours

Contenu	Réf.	Description	Qte
	①	Poignée du Siège Passager	1
	②	Instructions d'installation	1

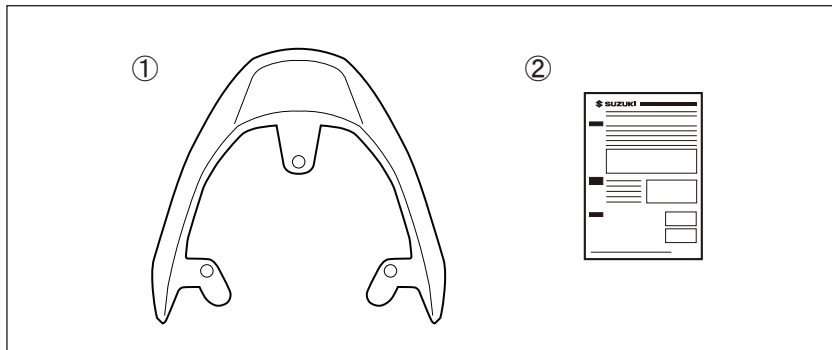
Outils nécessaires

Réf.	Description
(1)	Douille (12 mm)
(2)	Clé en T (10 mm, 12 mm)
(3)	Clé à cliquet
(4)	Tournevis cruciforme ⊕

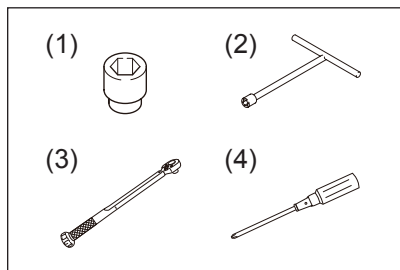
Couple de serrage

Serrez les boulons au couple indiqué dans le tableau de droite comme valeur standard, sauf indication contraire explicite.

La valeur indique le couple de serrage conventionnel des boulons marqués "4". Pour les autres boulons non répertoriés dans le tableau, reportez-vous au manuel d'entretien.

Diamètre (mm)	Couple de serrage	
	N·m	kgf-m
5	3,0	0,3
6	5,5	0,55
8	13,0	1,3
10	29,0	2,9

Important
▲ AVERTISSEMENT / ▲ ATTENTION / AVIS / NOTE

Lire attentivement ce manuel et se conformer soigneusement aux instructions données. Pour souligner des informations spéciales, on utilise le symbole ▲ et les mots **AVERTISSEMENT**, **ATTENTION**, **AVIS** et **NOTE**. Lire avec soin les messages précédés par ces mots:

▲ AVERTISSEMENT

Indique un danger potentiel pouvant résulter en blessures graves ou mortelles.

▲ ATTENTION

Indique un danger potentiel pouvant résulter en blessures légères ou modérées.

AVIS

Indique un danger potentiel pouvant résulter en détérioration du véhicule ou des équipements. ⇨ ⓘ

NOTE

Signale des informations spéciales pour faciliter l'entretien ou clarifier des instructions importantes. ⇨ ⓘ

**Précautions
à
l'installation**

1. Vérifier que le kit inclut toutes les pièces énumérées en première page.
2. Vérifier que les pièces du kit ne sont pas rayées ou détériorées d'une manière quelconque.
3. Garer le véhicule sur une surface plane.
4. Enlever la clé de contact du contacteur et la ranger dans un endroit sûr.
5. Débrancher le câble négatif (-) de la batterie.
6. Protéger des rayures toutes les pièces déposées ou à installer en les plaçant sur un chiffon plutôt qu'à même le sol.
7. Éviter d'endommager le véhicule pendant l'installation de l'accessoire.



Reportez-vous au manuel d'entretien de la UB125L lors de la dépose ou de l'installation de pièces STD.

* Pièces STD = Composants de ma moto SUZUKI

- Installation** 1. Retirer les vis STD (a), (b), les boulons STD (c) et le coffre du casque attaché au siège STD.

i

Les vis (a), (b) et les boulons (c) seront réutilisés plus tard.

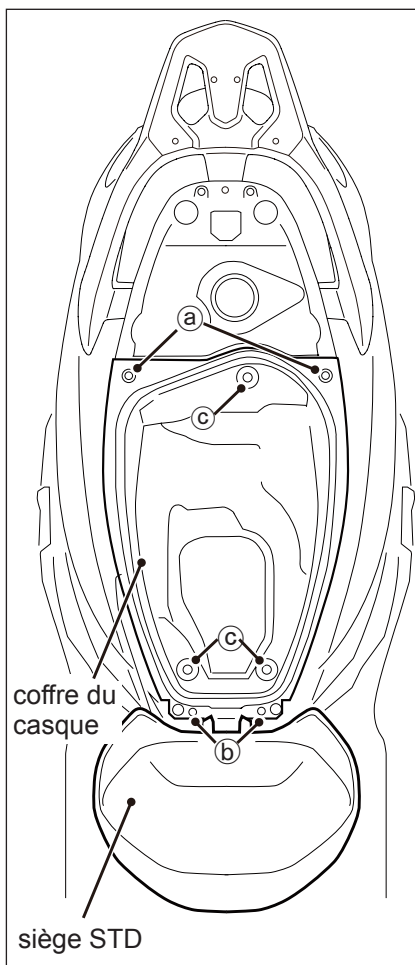

2. Retirez les vis STD ④ et le bouchon du réservoir à carburant. Déconnectez le flexible de vidange à l'arrière du couvercle de coffre du casque puis retirez le couvercle.



Les vis ④ seront réutilisées plus tard.



Pour éviter que le réservoir à carburant soit pollué par des particules étrangères, installez le bouchon du réservoir à carburant.

⚠ AVERTISSEMENT

L'essence est très inflammable et peut provoquer des incendies en cas de mauvaise manipulation.

- Pendant le démontage, faites preuve de prudence pour minimiser le renversement d'essence.
- L'essence renversée doit être essuyée immédiatement.
- Travaillez dans un endroit bien aéré.
- Avant d'ouvrir le bouchon du réservoir à carburant, touchez une partie métallique du corps de la moto pour décharger l'électricité statique de votre corps. Si vous conservez une charge d'électricité statique, celle-ci peut provoquer une étincelle et mettre le feu à l'essence.

bouchon du réservoir à carburant

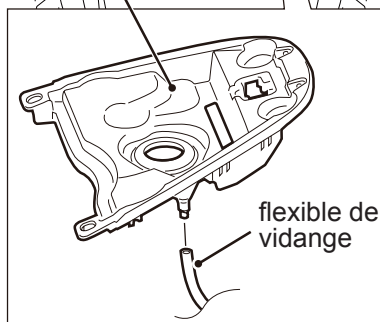
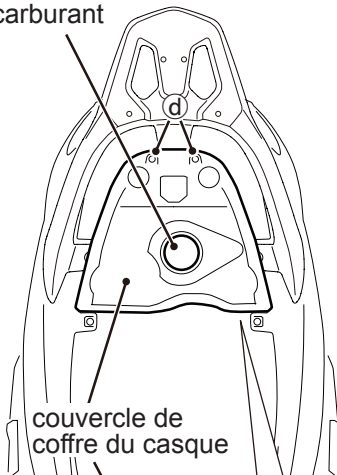

3. Retirez les boulons STD ② et le porte-bagages arrière.



Les boulons ② seront réutilisés plus tard.

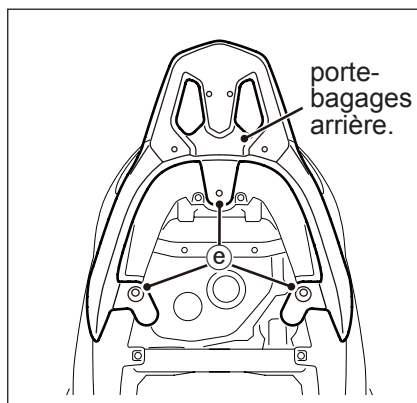

4. Installez provisoirement la poignée du siège passager ① en position correcte avec les boulons STD ② retirés à l'étape 3, puis veillez à les serrer.

 boulons STD ② : 21,0N-m
(2,1 kgf-m)

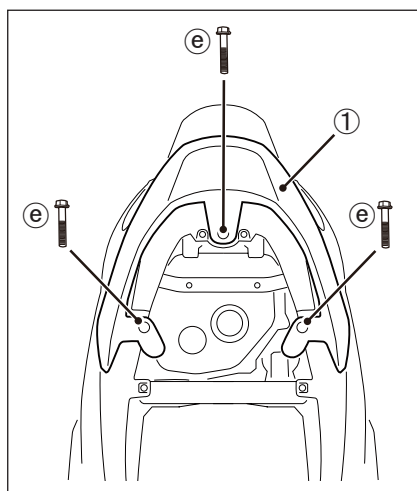

5. Réinstallez les pièces STD retirées, dans l'ordre inverse de leur retrait.



Quand tous les processus sont terminés, assurez-vous que tous les composants sont fixés dans une position correcte et serrés fermement.

Beschreibung: **SOZIUSGRIFF**

Teil-Nr. : 46200-4481*

Verwendungen: UB125L M3-

Montagezeit : 0,5 hr(s)

Inhalt	Nr.	Beschreibung	Stck
	①	Soziusgriff	1
	②	Montageanleitung	1

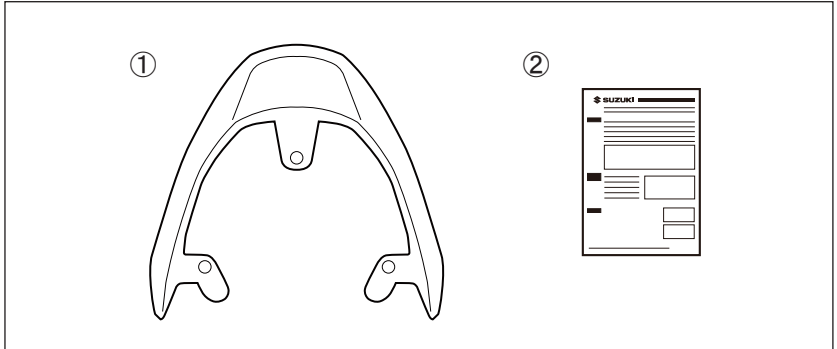

Notwendige Werkzeuge

Nr.	Beschreibung
(1)	Innensechskant-Steckschlüssel (12 mm)
(2)	T-Schlüssel (10 mm,12 mm)
(3)	Drehmomentschlüssel
(4)	⊕ Beschreibung

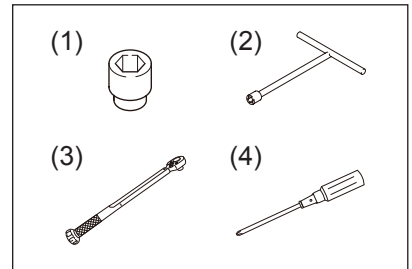

Anzugsdrehmoment

Ziehen Sie die Schrauben mit dem in der Tabelle rechts angegebenen Drehmoment als Standardwert an, sofern nicht ausdrücklich anders angegeben.
 Der Wert steht konventionell auf dem mit „4“ gekennzeichneten Schraubenanzugsmoment.
 Für andere Schrauben, die in der Tabelle nicht aufgeführt sind, siehe Wartungsanleitung.

Durchmesser (mm)	Anzugsdrehmoment	
	N·m	kgf·m
5	3,0	0,3
6	5,5	0,55
8	13,0	1,3
10	29,0	2,9

Wichtig
▲ WARNUNG / ▲ VORSICHT / HINWEIS / ANMERKUNG

Lesen Sie bitte dieses Handbuch und befolgen Sie die darin enthaltenen Anweisungen genau. Das Symbol **▲** und die Schlüsselwörter **WARNUNG, VORSICHT, HINWEIS** sowie **ANMERKUNG** werden zur Betonung spezieller Informationen verwendet. Beachten Sie insbesondere Informationen, die durch die folgenden Schlüsselwörter gekennzeichnet sind:

▲ WARNUNG

Weist auf eine mögliche Gefahr hin, die tödlich ausgehen oder schwere Verletzungen verursachen kann.

▲ VORSICHT

Weist auf eine mögliche Gefahr hin, die leichte bis mittelschwere Verletzungen verursachen kann.

HINWEIS

Weist auf eine mögliche Gefahr hin, die zu Fahrzeug- und Ausrüstungsschäden führen kann. ⇨ ⓘ

ANMERKUNG

Kennzeichnet Informationen, die Wartungsarbeiten erleichtern bzw. Anweisungen verdeutlichen sollen. ⇨ ⓘ

**Wichtige
hinweise zur
montage**

1. Prüfen, ob der Satz alle auf der ersten Seite aufgeführten Teile enthält.
2. Jedes Teil im Satz auf Kratzer und Beschädigung überprüfen.
3. Das Fahrzeug auf ebenem Untergrund parken.
4. Den Zündschlüssel abziehen und an sicherer Stelle aufbewahren.
5. Das Minuskabel (-) von der Batterie abklemmen.
6. Abgenommene oder zu montierende Teile nicht einfach auf den Boden, sondern auf einen weichen Lappen legen, damit sie nicht verkratzt werden.
7. Darauf achten, dass die Fahrzeugkarosserie bei der Montage des Zubehörs nicht beschädigt wird.



Siehe die Wartungsanleitung des UB125L, wenn Sie STD-Teile aus- oder einbauen.

*** STD-Teile = Bauteile des SUZUKI-Motorrads**

Montage

- Die STD-Schrauben (a), (b) und (c) sowie die Helmbox entfernen, die mit dem STD-Sitz verbunden ist.

i

Die Schrauben (a), (b) und (c) werden später wiederverwendet.

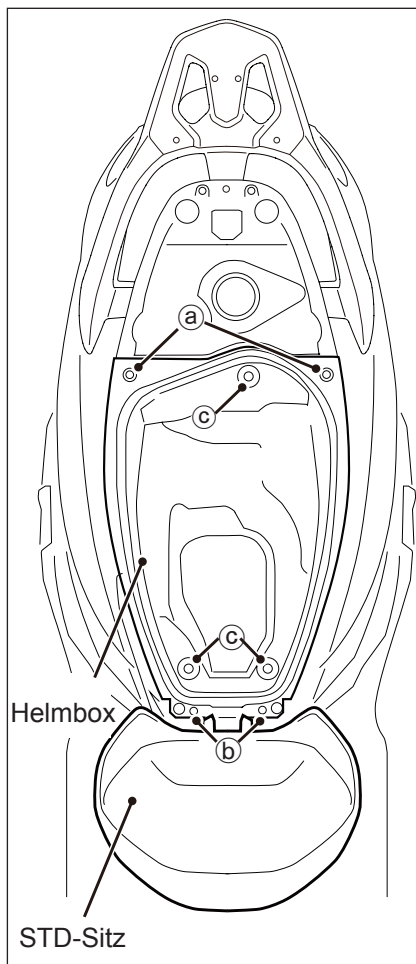

2. Die STD-Schrauben ④ lösen und den Tankdeckel abnehmen. Den Ablaufschlauch auf der Rückseite der Helmboxabdeckung trennen und dann die Abdeckung entfernen.



Die Schrauben ④ werden später wiederverwendet.



Um zu verhindern, dass der Kraftstofftank mit Fremdstoffen kontaminiert wird, den Tankdeckel aufsetzen.

WARNUNG

Benzin ist hochentzündlich und kann zu Bränden führen, wenn es nicht ordnungsgemäß gehandhabt wird.

- Gehen Sie beim Auseinanderbauen vorsichtig vor, um das Verschütten von Benzin auf ein Minimum zu reduzieren.
- Verschüttetes Benzin sollte sofort aufgewischt werden.
- Arbeiten Sie nur in gut belüfteten Räumen.
- Berühren Sie vor dem Öffnen des Tankdeckels einen Metallbereich der Motorradkarosserie, um statische Elektrizität aus Ihrem Körper abzuleiten. Falls Sie eine elektrostatische Ladung tragen, könnte diese sich mit einem Funken entladen und das Benzin entzünden.

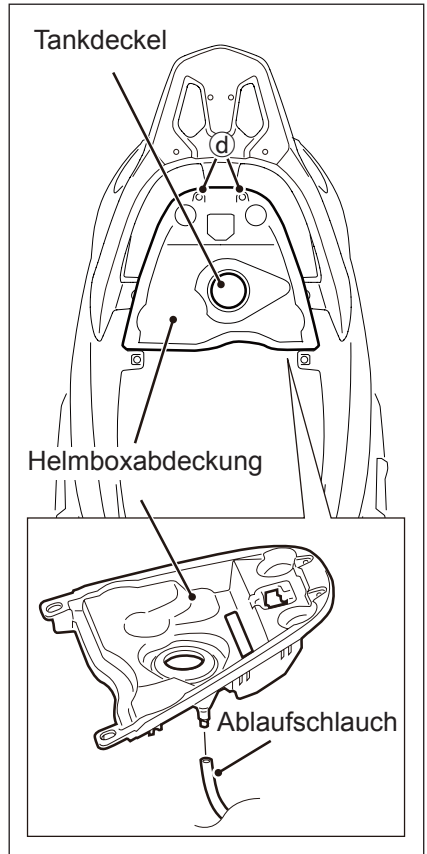

3. Die STD-Schrauben ⑤ und den Heckträger entfernen.



Die Schrauben ⑤ werden später wiederverwendet.

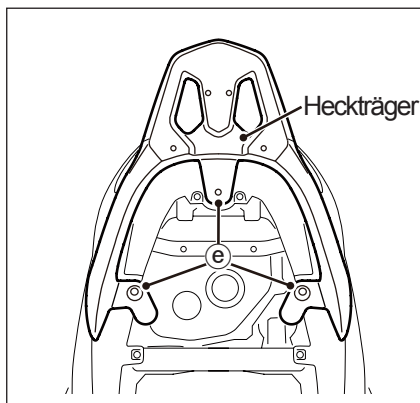

4. Den Soziusgriff ① provisorisch mit den in Schritt 3 entfernten STD-Schrauben ⑤ an der vorgesehenen Stelle anbringen und dann gut festziehen.

 STD-Schrauben ⑤ :
21,0N·m (2,1 kgf·m)

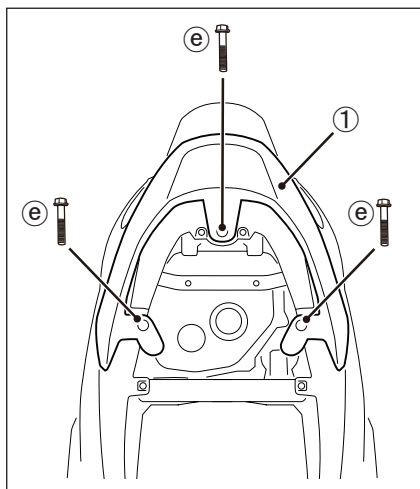

5. Die entfernten STD-Teile in umgekehrter Ausbaureihenfolge wieder montieren.



Überprüfen Sie, nachdem alle Vorgänge abgeschlossen sind, dass alle Teile an den richtigen Stellen angebracht und fest angezogen sind.

Descrizione: **MANIGLIA DEL SELLINO POSTERIORE** Codice : 46200-4481*

Applicazione: UB125L M3-

Tempo di montaggio : 0,5 Hours

Contenuto	Rif.	Descrizione	Q.ta
	①	Maniglia del Sellino Posteriore	1
	②	Istruzioni di installazione	1

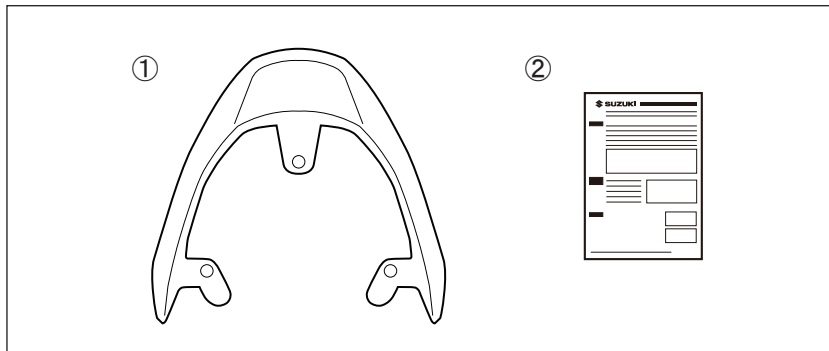

Attrezzi necessari	Rif.	Descrizione
	(1)	Brugola (12 mm)
	(2)	Chiave a T (10 mm,12 mm)
	(3)	Chiave torsiometrica
	(4)	Cacciavite ⊕

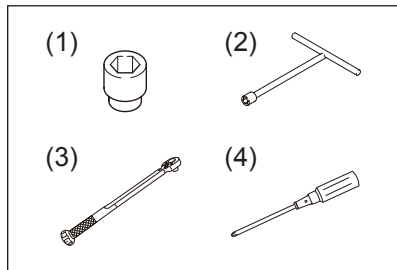

Coppia di serraggio Stringere i bulloni alla coppia indicata nella tabella a destra come valore standard se non diversamente specificato.
I valori fanno riferimento alle "4" coppie di serraggio del bullone con- trassegnate come convenzionali. Per i bulloni non riportati nell'elenco in tabella, vedere il manuale di manutenzione.

Diametro (mm)	Coppia di serraggio	
	N-m	kgf-m
5	3,0	0,3
6	5,5	0,55
8	13,0	1,3
10	29,0	2,9

Importante**▲ ATTENZIONE / ▲ AVVERTENZA / AVVISO / NOTA**

Leggere questo manuale e seguire con attenzione le sue istruzioni. Il simbolo ▲ e le parole **ATTENZIONE**, **AVVERTENZA**, **AVVISO** e **NOTA** enfatizzano la presenza di informazioni importanti. Fare attenzione particolare ai messaggi evidenziati da queste parole:

▲ ATTENZIONE

Indica un pericolo che può portare alla morte o ferimenti gravi.

▲ AVVERTENZA

Indica un pericolo che può portare a ferimenti lievi o moderati.

AVVISO

Indica un pericolo che può provocare danni al veicolo o ad altre attrezzature. ⇨ ⓘ

NOTA

Indica informazioni speciali per rendere più facile la manutenzione oppure per chiarire le istruzioni date. ⇨ ⓘ

**Precauzioni
per
l'installazione**

1. Controllare che il kit contenga tutte le parti elencate nella prima pagina.
2. Controllare che nessuna parte del kit abbia graffi o danni.
3. Parcheggiare il veicolo in un punto in piano.
4. Rimuovere la chiave di accensione dall'interruttore e conservarla in un luogo sicuro.
5. Scollegare il cavo negativo (–) dalla batteria.
6. Proteggere da graffi ogni elemento rimosso o da installare mettendolo su di un panno soffice steso a terra.
7. Fare attenzione a non danneggiare la scocca del veicolo durante l'installazione dell'accessorio.



Durante la rimozione o l'installazione delle parti STD, fare riferimento al manuale di manutenzione UB125L.

*** Parti STD = Componenti della motocicletta SUZUKI**

**Installa-
zione**

1. Rimuovere le viti STD (a), (b), i bulloni STD (c) e la scatola del casco che è fissata con il sedile STD.



Le viti (a), (b) e i bulloni (c) saranno riutilizzati in seguito.

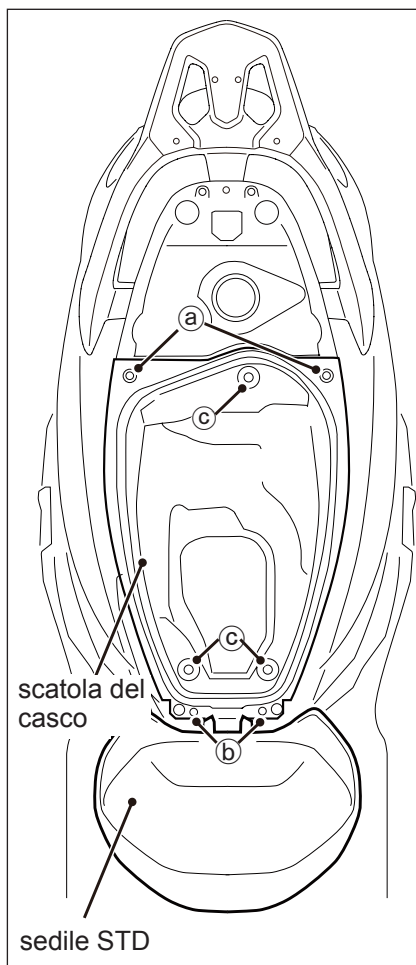

2. Rimuovere le viti STD (d) e il tappo del serbatoio del carburante. Scollegare il tubo di scarico sul retro del coperchio della scatola del casco quindi rimuovere il coperchio.



Le viti (d) saranno riutilizzate in seguito.



Per evitare che la forma del serbatoio del carburante venga contaminata da particelle estranee, installare il tappo del serbatoio del carburante.

⚠ ATTENZIONE

La benzina è molto infiammabile e può provocare incendi se maneggiata in modo non corretto.

- Durante lo smontaggio, prestare attenzione per ridurre al minimo la fuoriuscita di benzina.
- Eventuale benzina fuoriuscita dovrebbe essere rimossa immediatamente.
- Operare in un'area ben ventilata.
- Prima di aprire il tappo del serbatoio del carburante, toccare una sezione metallica della carrozzeria della motocicletta per eliminare l'elettricità statica dal proprio corpo. Se si ha una carica statica, l'elettricità statica potrebbe scaricarsi con una scintilla, provocando l'incendio della benzina.

tappo del serbatoio del carburante

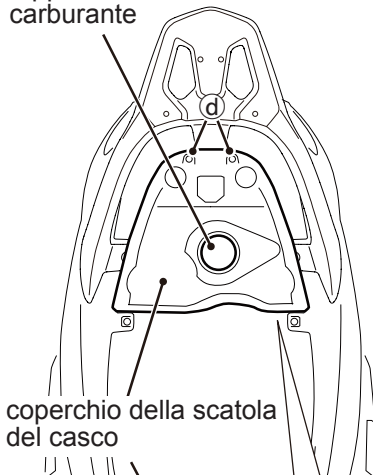

coperchio della scatola del casco

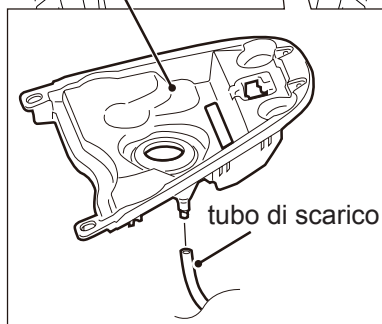

tubo di scarico

3. Rimuovere i bulloni STD (e) e il portapacchi posteriore.



I bulloni (e) saranno riutilizzati in seguito.

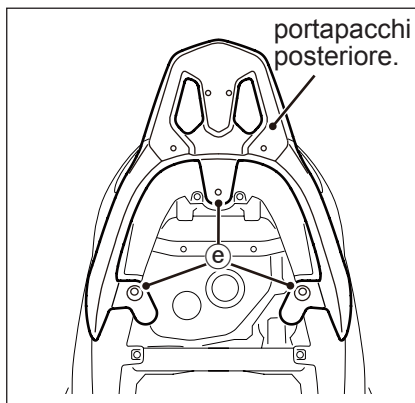

4. Installare temporaneamente la maniglia del sellino posteriore (1) nella posizione appropriata utilizzando i bulloni STD (e) rimossi al punto 3, quindi assicurarsi di serrarli.

 bulloni STD (e) : 21,0N·m
(2,1 kgf·m)

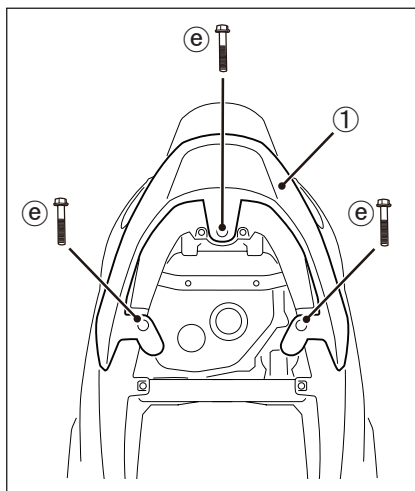

5. Reinstallare le parti STD rimosse nell'ordine inverso rispetto alla rimozione.



Al termine di tutti i processi, assicurarsi che tutte le parti componenti siano state fissate nella posizione corretta e serrate saldamente.

ASA PARA PILOTO DEL ASIENTO TRASERO

Descripción:

N° de código : 46200-4481*

Aplicación: UB125L M3-

Tiempo de instalación : 0,5 Hours

Contenido

Ref.	Descripción	Cant.
①	Asa Ppara Piloto del Asiento Trasero	1
②	Instrucciones de Instalación	1

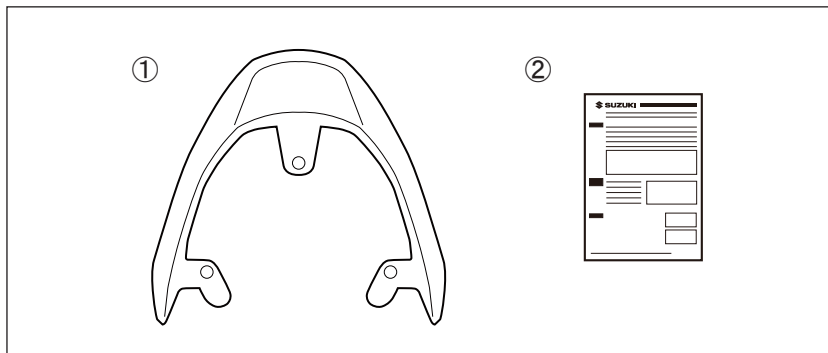
Herramientas necesarias

Ref.	Descripción
(1)	Vaso (12 mm)
(2)	Llave en T (10 mm, 12 mm)
(3)	Llave dinamométrica
(4)	Destornillador ⊕

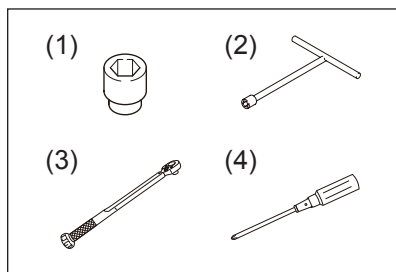
Par de apriete

Apriete los tornillos con el par de apriete indicado en la tabla de la derecha como valor estándar, a menos que se especifique explícitamente otra cosa.

El valor convencional se muestra en el "4" marcado como par de apriete de los tornillos. Consulte el manual de servicio para otros tornillos no indicados en la tabla.

Diámetro (mm)	Par de apriete	
	N·m	kgf·m
5	3,0	0,3
6	5,5	0,55
8	13,0	1,3
10	29,0	2,9

Importante
▲ ADVERTENCIA / ▲ ATENCIÓN / AVISO / NOTA

Lea este manual y siga sus instrucciones cuidadosamente. Para realizar la información especial, el símbolo ▲ y las palabras **ADVERTENCIA**, **ATENCIÓN**, **AVISO** y **NOTA** tienen un significado especial. Ponga mucha atención a los mensajes resaltados por estas palabras:

▲ ADVERTENCIA

Indica un posible peligro que podría causar la muerte o lesiones graves.

▲ ATENCIÓN

Indica un posible peligro que podría causar lesiones menores o moderadas.

AVISO

Indica un posible peligro que podría causar daños en el vehículo o el equipo. ⇨ ⓘ

NOTA

Indica información especial para que el mantenimiento resulte más fácil o las instrucciones más claras. ⇨ ⓘ

**Precauciones
para la
instalación**

1. Compruebe que el juego incluya todas las piezas enumeradas en la primera página.
2. Compruebe cada pieza del juego para asegurarse de que no esté rayada ni dañada.
3. Estacione el vehículo en un terreno nivelado.
4. Retire la llave de contacto y guárdela en un lugar seguro.
5. Desconecte el cable negativo (-) de la batería.
6. Proteja cada pieza que haya quitado o que vaya a instalar para que no se raye colocándola primero sobre un paño blando antes de ponerla en el suelo.
7. Tenga cuidado para no causar ningún daño a la carrocería del vehículo durante la instalación de un accesorio.



Consulte el manual de servicio de la UB125L cuando retire o instale piezas STD.

* Piezas STD = componentes de la motocicleta SUZUKI

- Instalación** 1. Retire los tornillos STD (a) y (b), los pernos STD (c) y el compartimento del casco instalado con el asiento STD.

ⓘ

os tornillos (a), (b) y los pernos (c) se volverán a utilizar más adelante.

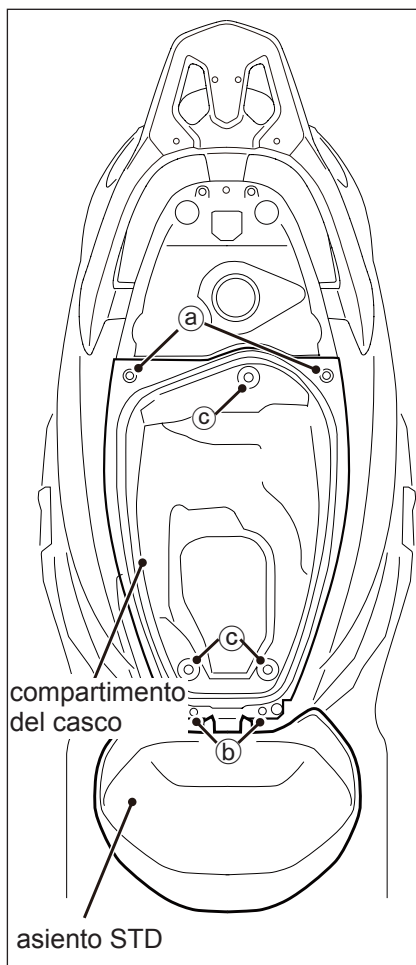

2. Retire los tornillos STD ④ y la tapa del depósito de combustible. Desconecte la manguera de drenaje de la parte trasera de la cubierta del compartimento del casco y, a continuación, retire la cubierta.



Los tornillos ④ se volverán a utilizar más adelante.



Para evitar que el depósito de combustible se contamine con materia extraña, coloque la tapa del depósito de combustible.

ADVERTENCIA

La gasolina es muy inflamable y, si se manipula incorrectamente, puede causar un incendio.

- Durante el desmontaje, preste atención para minimizar los derrames de gasolina.
- La gasolina derramada debe limpiarse inmediatamente.
- Trabaje en una zona bien ventilada.
- Antes de abrir la tapa del depósito de combustible, toque una sección metálica de la carrocería de la motocicleta para descargar la electricidad estática de su cuerpo. Si está cargado de electricidad estática, dicha electricidad podría descargar una chispa y causar que la gasolina se incendie.

tapa del depósito de combustible

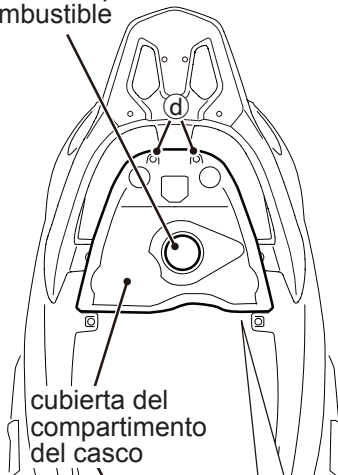

cubierta del compartimento del casco

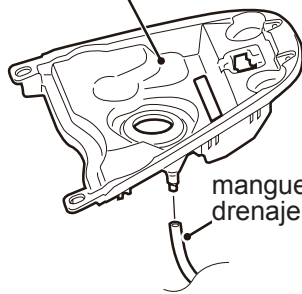

manguera de drenaje

3. Extraiga los pernos STD ⑤ y el portador trasero.



Los pernos ⑤ se volverán a utilizar más adelante.

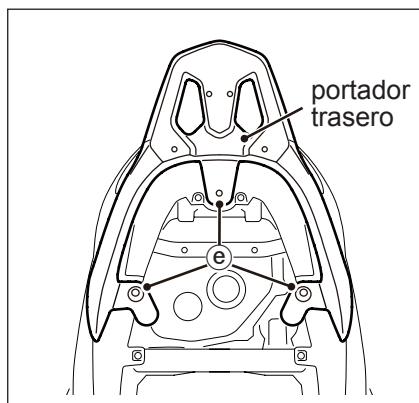

4. Instale temporalmente el Asa para piloto del asiento trasero ① en la posición adecuada usando los pernos STD ⑤ del paso 3 y, a continuación, apriételos.

 pernos STD ⑤ : 21,0N·m
(2,1 kgf·m)

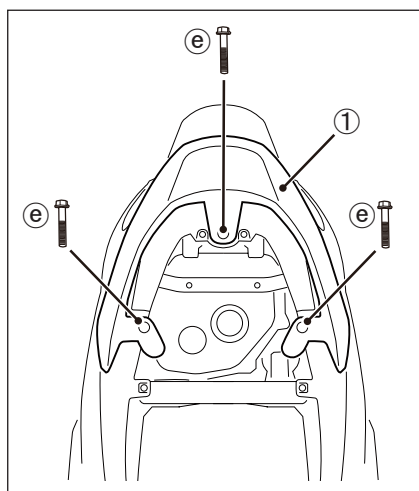

5. Vuelva a instalar las piezas STD extraídas en el orden inverso al de extracción.



Una vez completados todos los procesos, asegúrese de que todas las piezas de los componentes estén fijadas y apretadas firmemente en las posiciones correctas.

