

Description: **LED FOG LAMP SET**

Part Number: 99000-990D2-220

Applications: DL1050RQ/RC M0-

Installation Time: 1.5 Hours

**Contents**

Ref.	Description	QTY
①	LED lamp	2
②	Relay harness set	1
③	Switch	1
④	Switch bracket	1
⑤	Double-sided tape	1
⑥	Clamp (incl. spare)	15
⑦	Installation Instructions	1

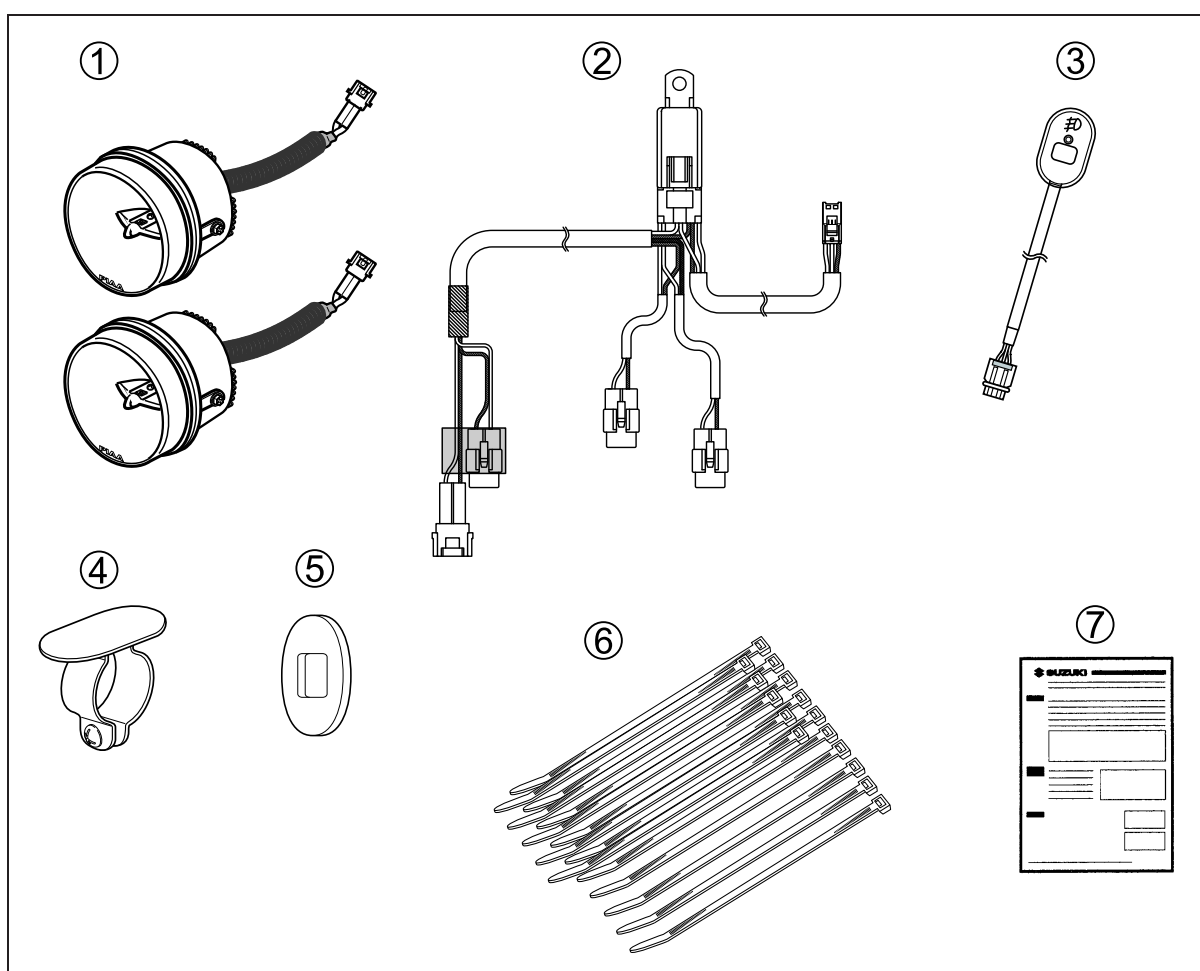

**Optional  
Accessories  
Required**

Below optional accessories are required to install the LED fog lamp set

- Accessory bar A  
(94200-06810-000) or  
Accessory bar B  
(990D0-06L00-030)
- Fog lamp shroud  
(990D0-31J30-000)
- Fog lamp clamp  
(990D0-31J35-000)

**Tools  
Required**

Ref. Description

(1)	⊕ Driver
(2)	Open end wrench (10 mm)
(3)	Ratchet handle
(4)	Hexagon socket (4, 5, 6 mm)
(5)	Socket (10 mm)
(6)	Cutting pliers
(7)	Torque wrench

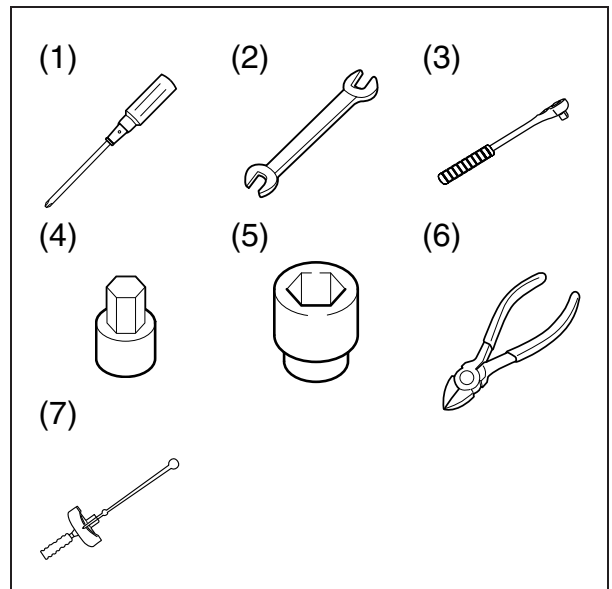

**Important** ▲ **WARNING** / ▲ **CAUTION** / **NOTICE** / **NOTE**

Please read this manual and follow its instructions carefully. To emphasize special information, the symbol ▲ and the words **WARNING**, **CAUTION**, **NOTICE** and **NOTE** have special meanings. Pay particular attention to messages highlighted by these signal words:

**▲ WARNING**

Indicates a potential hazard that could result in death or serious injury.

**▲ CAUTION**

Indicates a potential hazard that could result in minor or moderate injury.

**NOTICE**

Indicates a potential hazard that could result in vehicle or equipment damage.

*NOTE: Indicates special information to make maintenance easier or instructions clearer.*

**Precautions  
for  
Installation**

1. Check that the kit includes all the parts listed in the first page.
2. Check each part in the kit for scratches or any form of damage.
3. Park the vehicle on a level ground.
4. Remove the ignition key from the switch and store it in a safe place.
5. Disconnect the negative (–) cable from the battery.
6. Protect any items removed or to be installed from scratches by placing them on a soft cloth first before putting them on the ground.
7. Use care not to cause any damage to the body of the vehicle during installation of the accessory.

**Tightening  
Torque**

Tighten bolts to the torque indicated in the right table as standard value unless otherwise explicitly specified.

The value shows conventional or “4” marked bolt tightening torque. For other bolts not listed in the table, refer to the service manual.

Diameter (mm)	Tightening Torque		
	N·m	kgf-m	lbf-ft
5	3.0	0.3	2.0
6	5.5	0.55	4.0
8	13.0	1.3	9.5
10	29.0	2.9	21.0

**Installation**

1. Remove the fuel tank cover and seat.  
(Refer to the DL1050RQ/RC service manual)



2. Remove the water proof connector from the power source connector of the vehicle placed in the back of the radiator.

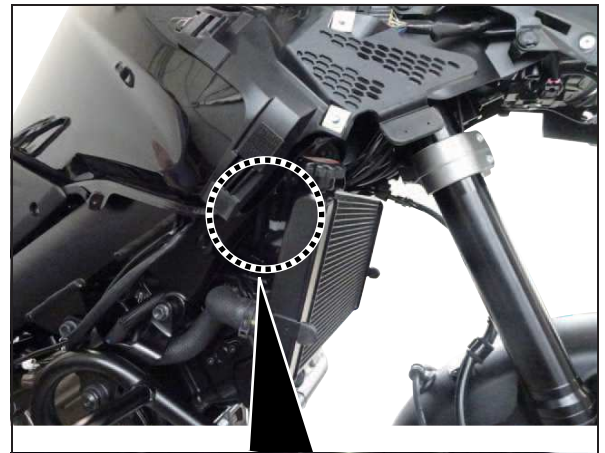

3. Peel a tape of power source connector of the Relay harness set ②, install the water proof connector which was removed in step (2) to female connector. And fix it by using a tape again.

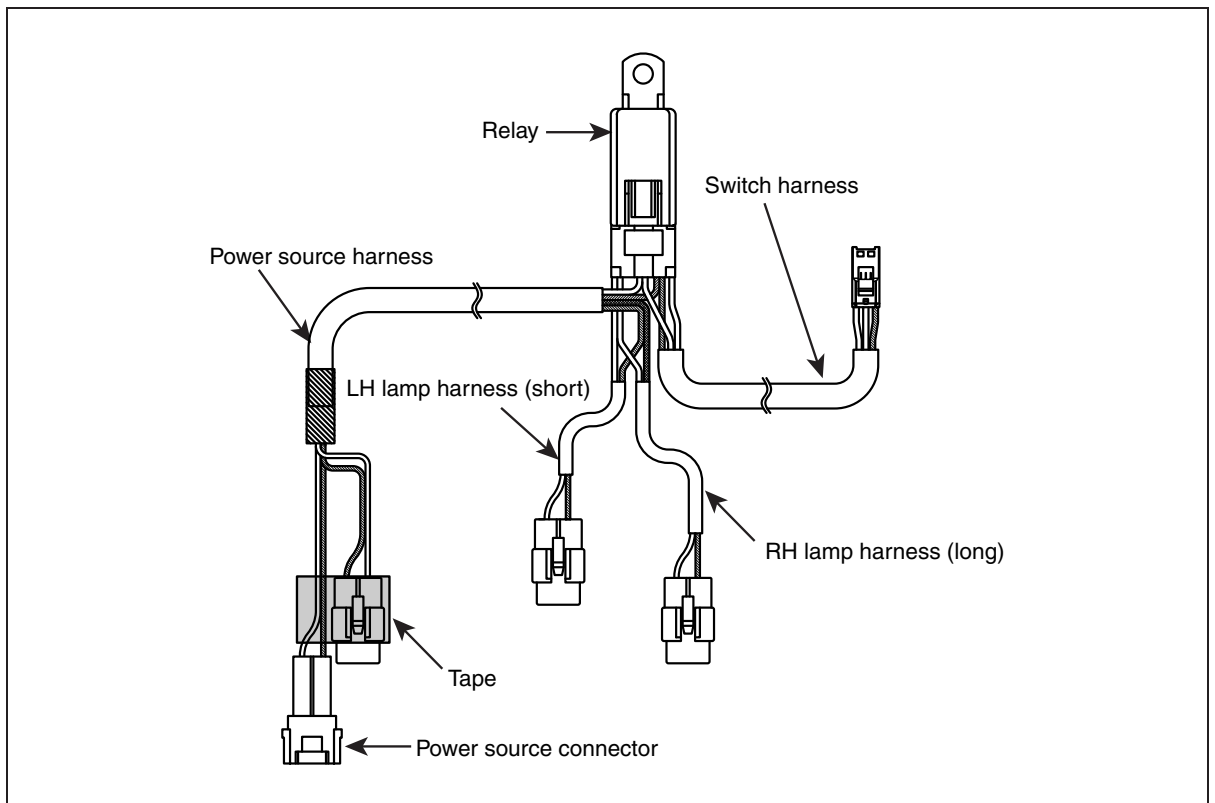
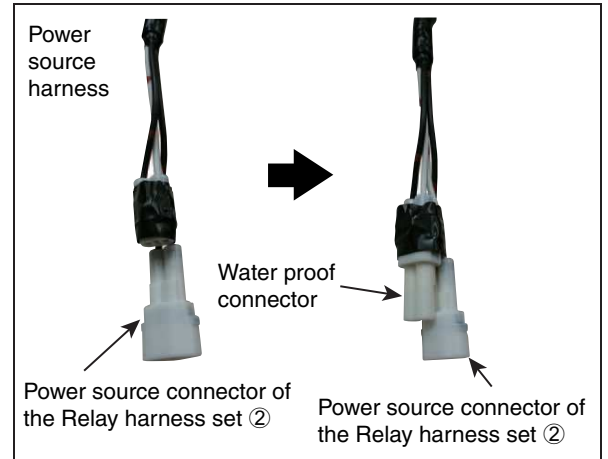

4. Remove upper screw of the LH front side inner cover and install the relay of the Relay harness set ② by using upper screw.

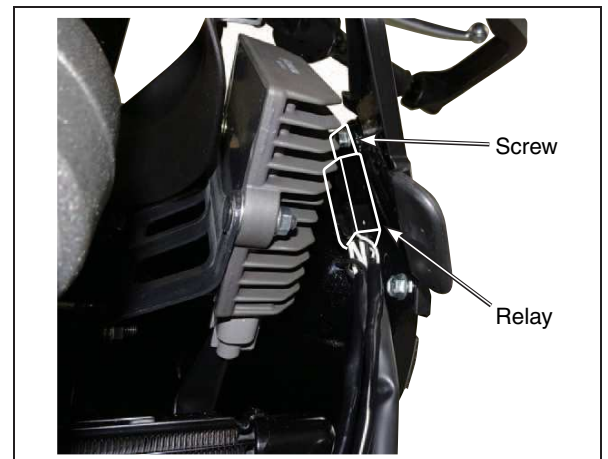

5. Pass the power source harness, switch harness and RH lamp harness of the Relay harness set ② from below the front left side of the fuel tank to the front right side of the vehicle through the front center bracket.

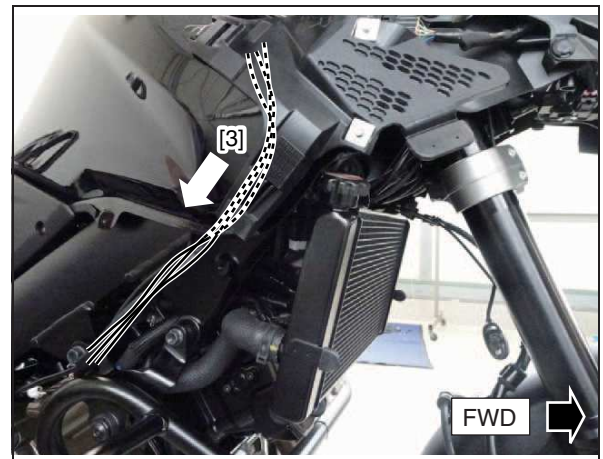
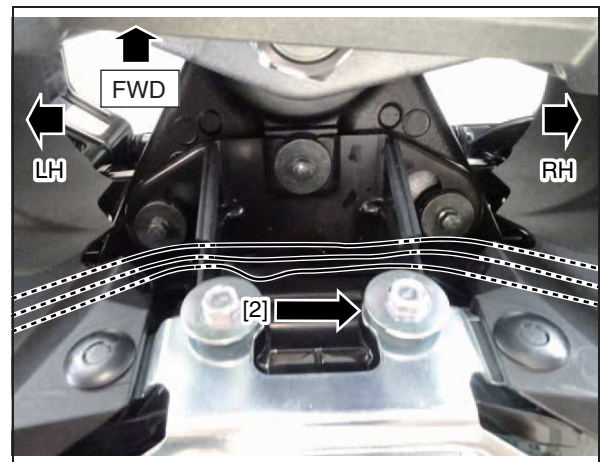
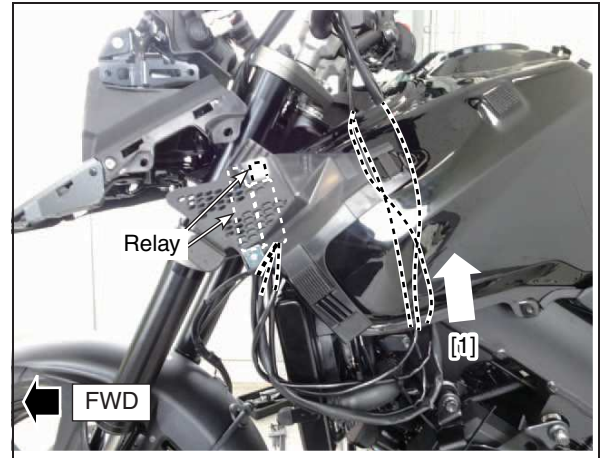

6. Install the Switch bracket ④ into the right side of handlebar by using screw as shown in the illustration.

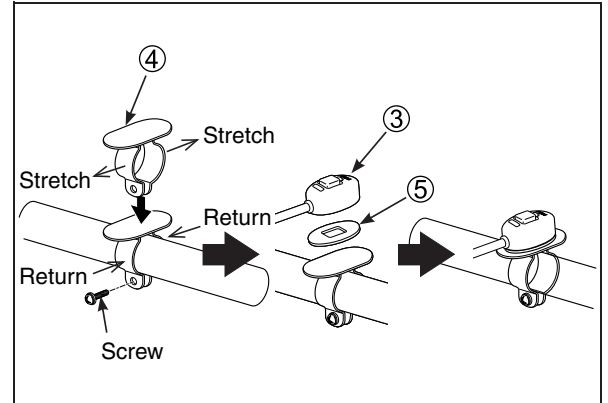

7. Pass the harness of the Switch ③ along STD harness through harness hanger and fix the harness by using STD rubber clamp.



8. Pass the harness of the Switch ③ along STD harness around the RH front fork. Temporarily fix the harness to STD harness in 2 points by using the Clamp ⑥.

STD = part which is equipped with the vehicle as standard part

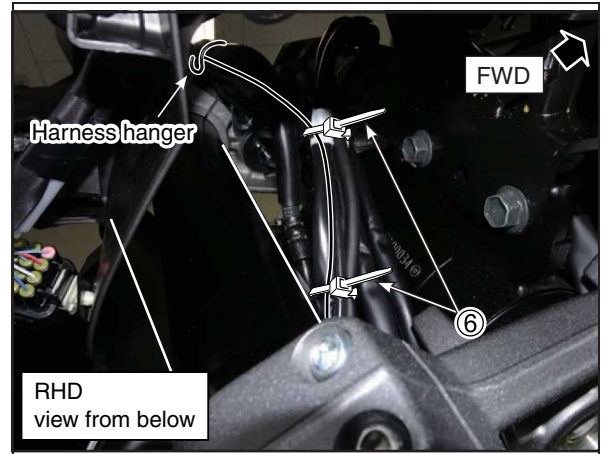

9. Pass the harness of the Switch ③ to the back of the radiator hanger along STD harness. (Connector will be connected in step (16))



10. Install the Accessory bar A (94200-06810-000) or Accessory bar B (990D0-06L00-030).

Install the LED fog lamp shroud (990D0-31J30-000) and Fog lamp clamp (990D0-31J35-000) to the Accessory bar.

Temporarily install the Fog lamp ① to the LED fog lamp shroud. (Refer to the installation instructions of each accessory)

- [Accessory bar A] --->  
go to step (11)
- [Accessory bar B] --->  
go to step (13)





### Installation to Accessory bar A

11.[Right side] Pass the harness of the RH LED lamp ① through the back of the Accessory bar A and the frame, and temporarily fix the harness to the Accessory bar A in 2 points and to STD harness in 2 points by using the Clamp ⑥.

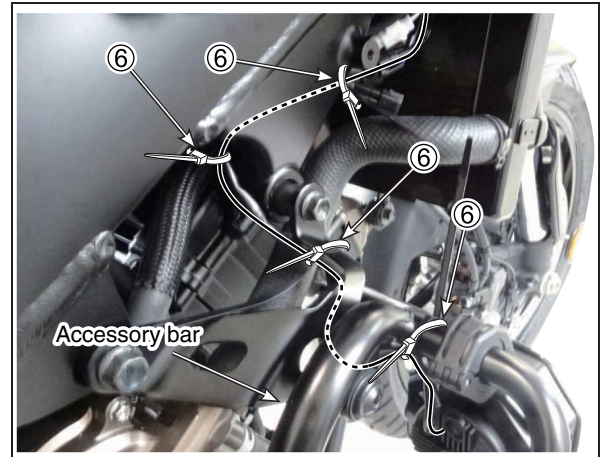

12.[Left side] Pass the harness of the LH LED lamp ① through the back of the Accessory bar A and the radiator hose, and temporarily fix the harness to the Accessory bar A in 2 points by using the Clamp ⑥.

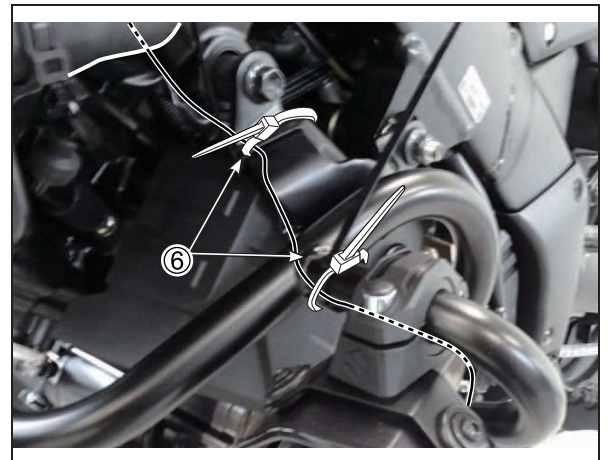

Go to step (15).

### Installation to Accessory bar B

13.[Right side] Pass the harness of the RH LED lamp ① through the back of the Accessory bar B and the radiator hose, and temporarily fix the harness to the Accessory bar B in 2 points by using the Clamp ⑥.

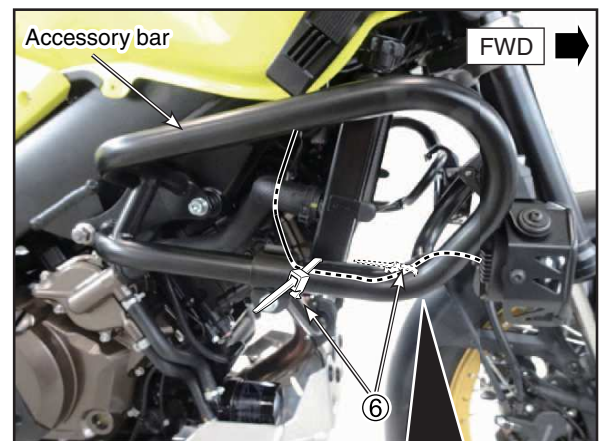

14.[Left side] Pass the harness of the LH LED lamp ① through the back of the Accessory bar B and the radiator hose, and temporarily fix the harness to the Accessory bar B in 2 points by using the Clamp ⑥.

Go to step (15).

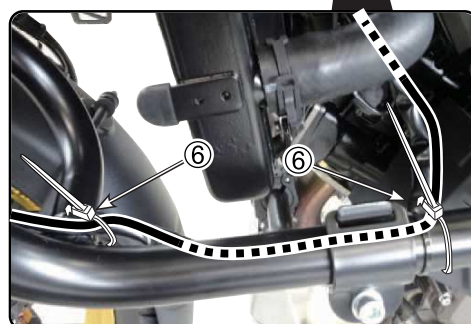

### Accessory bar A and Accessory bar B

15.[Left side] Connect the harness of the LH LED lamp ① to the LH lamp harness of the Relay harness set ②, and temporarily fix to STD harness in 2 points by using the Clamp ⑥.

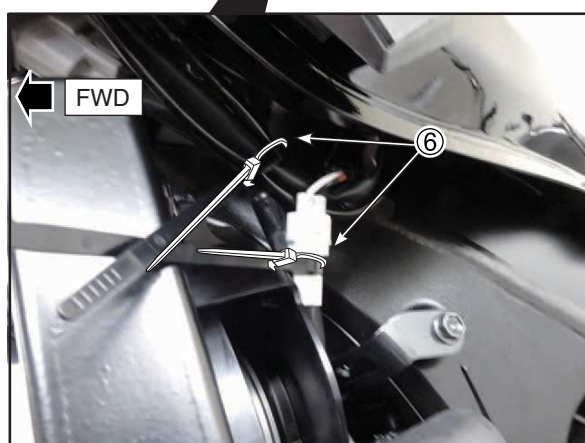

16.[Right side] Connect the power source connector of the vehicle, switch connector and RH LED lamp connector to each harness of the Relay harness set ②.

17.Make sure that RH/LH LED lamp and lighting devices of the bike operate normally.

18.Bind the extra harness of the Relay harness set ② to the headlamp harness in the right side of the bike, and temporarily fix them by using the Clamp ⑥.

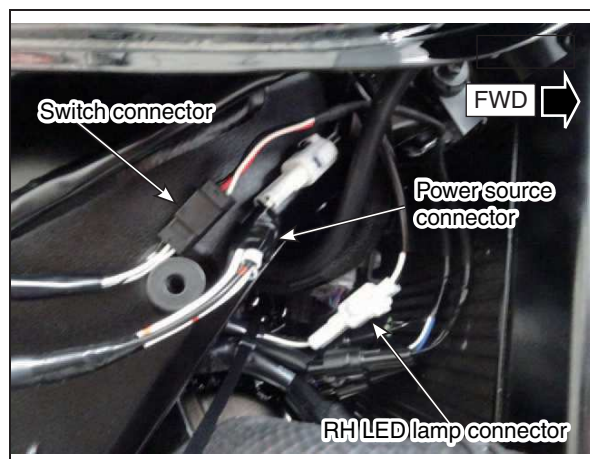

19. Temporarily fix the the power source harness, switch harness and RH LED lamp harness of the Relay harness set ② to the STD harness by using the Clamp ⑥ in the back of the radiator as shown in the picture.

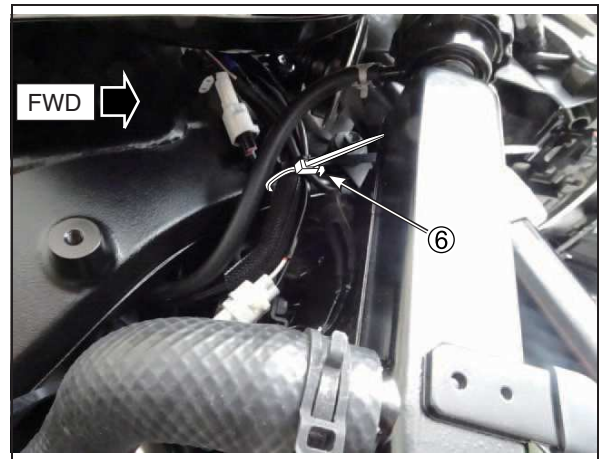

20. Swing the handlebar left and right, and be sure that each harness isn't stretched or it doesn't interfere the vehicle. If the harness interferes the vehicle, fix the harness to eliminate the interference by using the spare Clamp ⑥.

21. Tighten all Clamp ⑥ firmly, and cut the excess part of the Clamp ⑥ by using cutting plier.

22. Reinstall all parts of the bike which were removed.  
(Refer to the DL1050RQ/RC service manual.)

23. Adjust the optical axis.

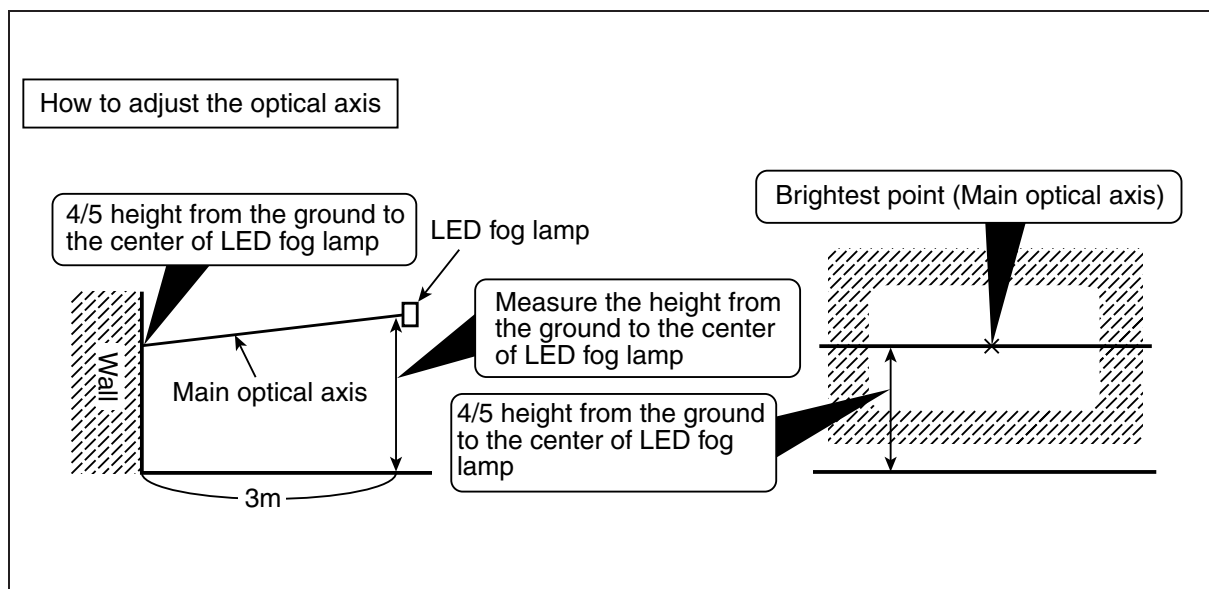

Description: **KIT ANTIBROUILLARD À LED** Code: 99000-990D2-220  
 Modèle: DL1050RQ/RC M0- Temps d'installation: 1,5 hr(s)

**Contenu**

Réf.	Description	Q.té
①	Phare à LED	2
②	Faisceau de câbles du relais	1
③	Contacteur	1
④	Support du contacteur	1
⑤	Ruban double face	1
⑥	Attache (pièce de rechange incluse)	15
⑦	Instructions de montage	1

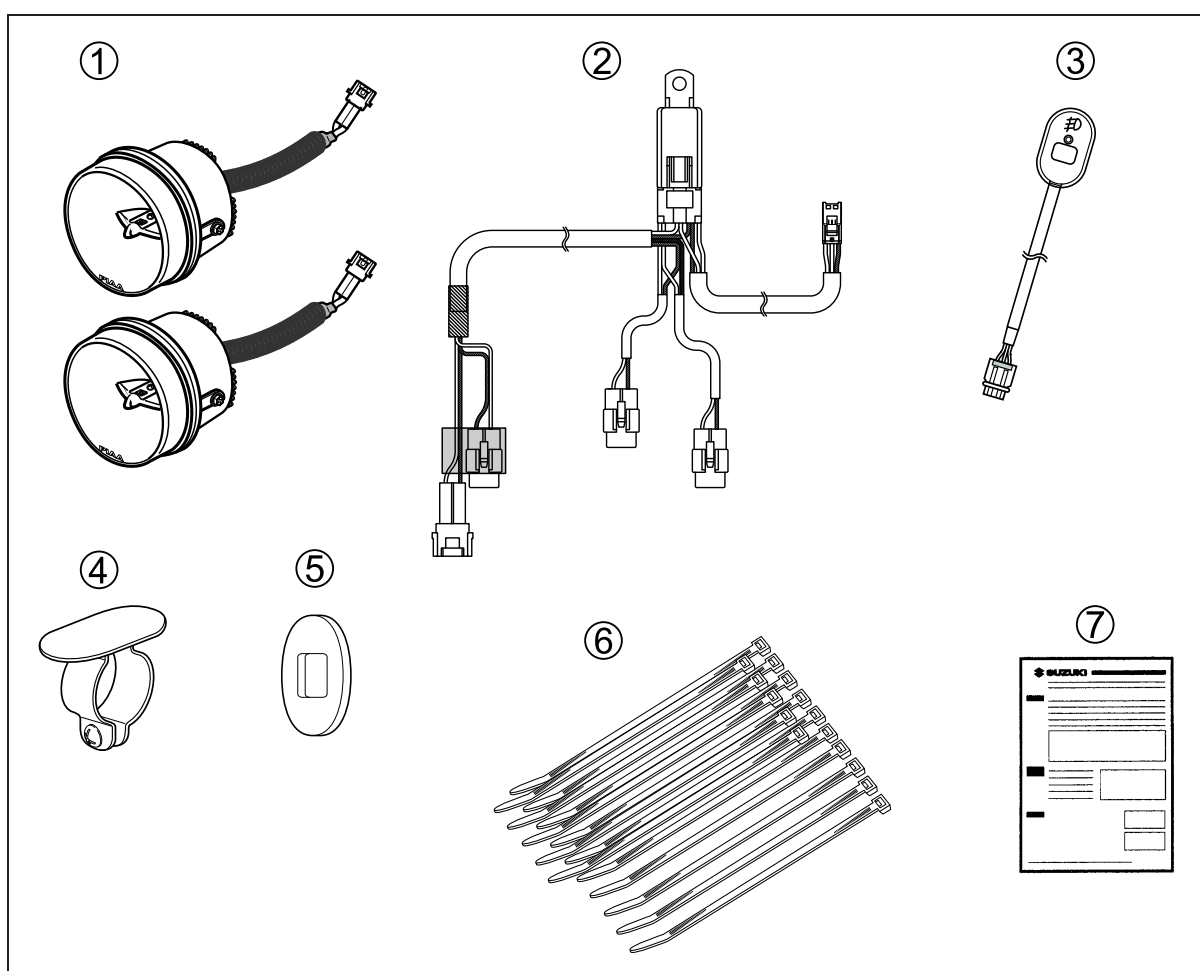

**Accessoires en option nécessaires**

Les accessoires optionnels suivants sont nécessaires à l'installation du kit antibrouillard à LED.

- Barre d'accessoires A (94200-06810-000) ou barre d'accessoires B (990D0-06L00-030)
- Déflecteur du phare antibrouillard (990D0-31J30-000)
- Attache du phare antibrouillard (990D0-31J35-000)

**Outils nécessaires**
**Réf. Description**

(1)	Tournevis cruciforme
(2)	Clé à fourche (10 mm)
(3)	Cliquet
(4)	Douille à six pans (4, 5, 6 mm)
(5)	Douille (10 mm)
(6)	Pinces coupantes
(7)	Clé dynamométrique

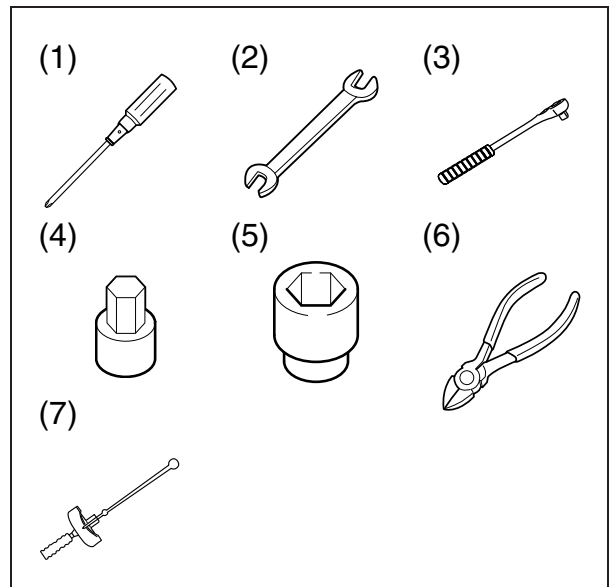

**Important** ▲AVERTISSEMENT / ▲ ATTENTION / AVIS / NOTE

Lire attentivement ce manuel et se conformer soigneusement aux instructions données. Pour souligner des informations spéciales, on utilise le symbole ▲ et les mots **AVERTISSEMENT**, **ATTENTION**, **AVIS** et **NOTE**. Lire avec soin les messages précédés par ces mots:

**▲AVERTISSEMENT**

**Indique un danger potentiel pouvant résulter en blessures graves ou mortelles.**

**▲ATTENTION**

**Indique un danger potentiel pouvant résulter en blessures légères ou modérées.**

**AVIS**

**Indique un danger potentiel pouvant résulter en détérioration du véhicule ou des équipements.**

*NOTE: Signale des informations spéciales pour faciliter l'entretien ou clarifier des instructions importantes.*

**Précautions  
à  
l'installation**

1. Vérifier que le kit inclut toutes les pièces énumérées en première page.
2. Vérifier que les pièces du kit ne sont pas rayées ou détériorées d'une manière quelconque.
3. Garer le véhicule sur une surface plane.
4. Enlever la clé de contact du contacteur et la ranger dans un endroit sûr.
5. Débrancher le câble négatif (-) de la batterie.
6. Protéger des rayures toutes les pièces déposées ou à installer en les plaçant sur un chiffon plutôt qu'à même le sol.
7. Éviter d'endommager le véhicule pendant l'installation de l'accessoire.

**Couple de serrage**

Serrer les boulons au couple spécifié dans le tableau des valeurs standards ci-contre sauf spécification contraire.

Les valeurs données dans ce tableau correspondent aux couples de serrage des boulons conventionnels ou des boulons marqués "4". Pour les boulons non listés dans ce tableau, voir le manuel d'entretien.

Diamètre (mm)	Couple de serrage	
	N·m	kgf·m
5	3,0	0,3
6	5,5	0,55
8	13,0	1,3
10	29,0	2,9

**Installation**

1. Déposer la selle et le cache du réservoir de carburant.  
(Voir le manuel d'entretien de DL1050RQ/RC)



2. Retirer le connecteur étanche du connecteur électrique du véhicule placé à l'arrière du radiateur.

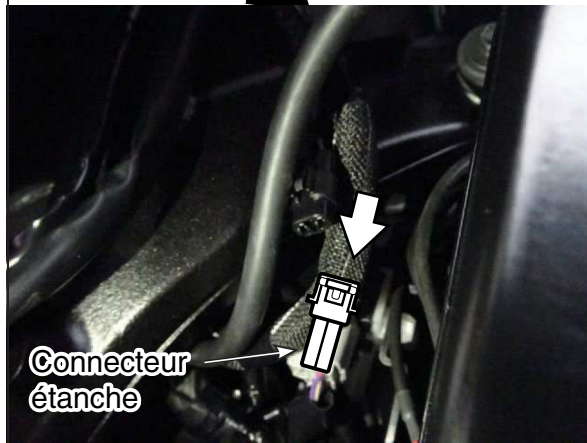
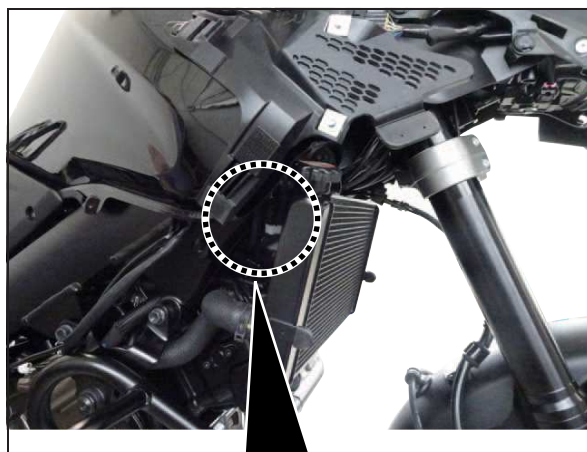



3. Décoller un ruban de connecteur électrique du faisceau de câbles du relais ② et installer le connecteur étanche déposé à l'étape (2) sur le connecteur femelle. Le fixer à l'aide de ruban.

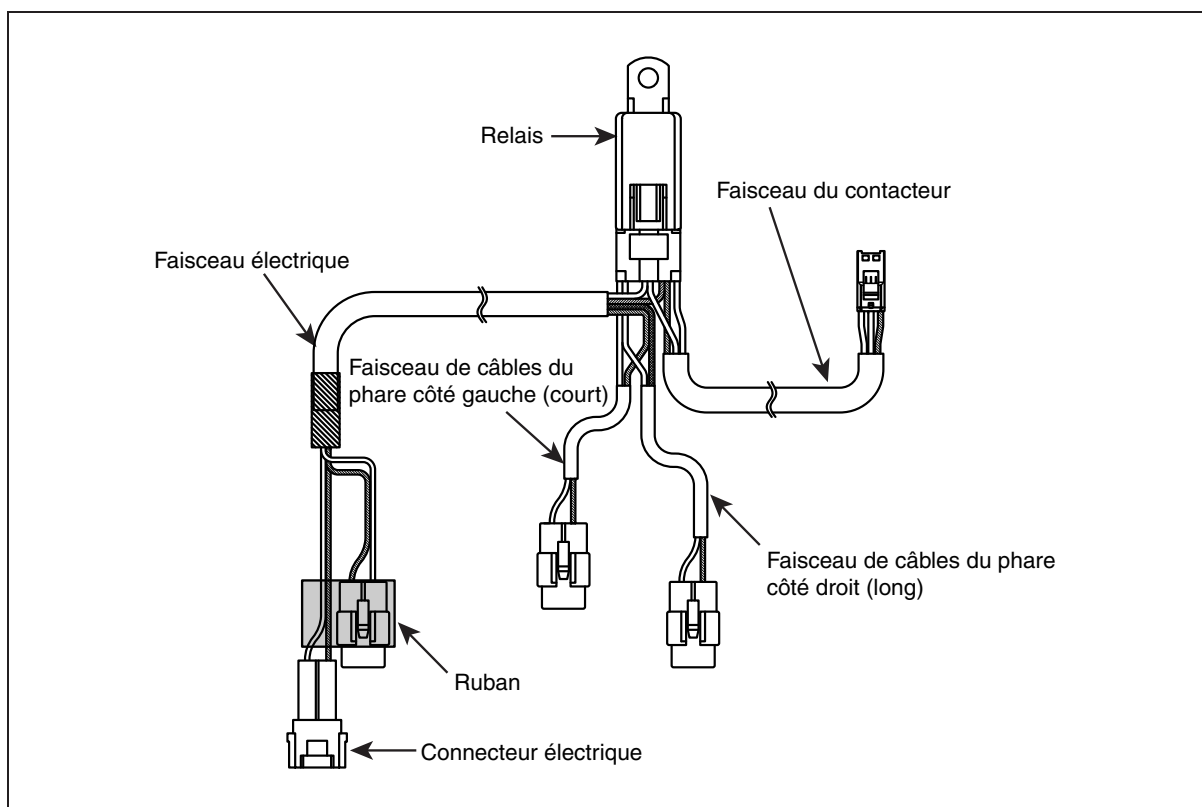
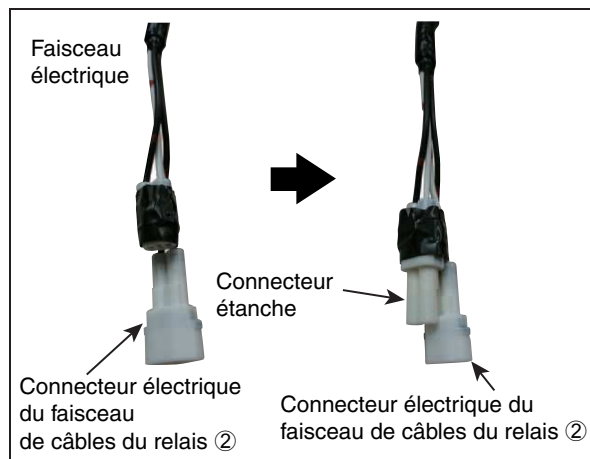

4. Déposer la vis supérieure du cache intérieur avant côté gauche et installer le relais du faisceau de câbles du relais ② à l'aide de la vis supérieure.

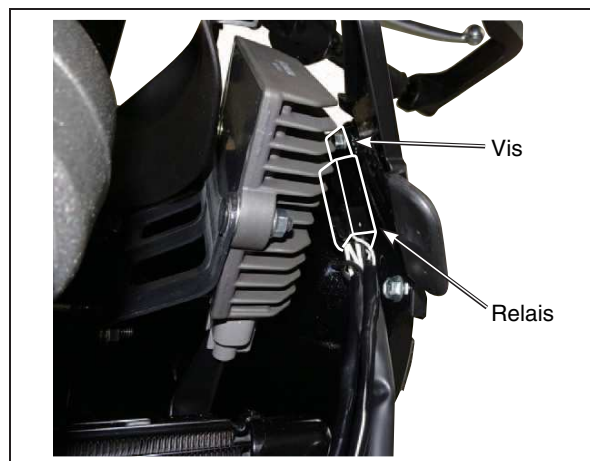

5. Faire passer le faisceau électrique, le faisceau du contacteur et le faisceau de câbles du phare côté droit du faisceau de câbles du relais ② de sous le côté avant gauche du réservoir de carburant à la partie avant droite du véhicule en passant par le support central avant.

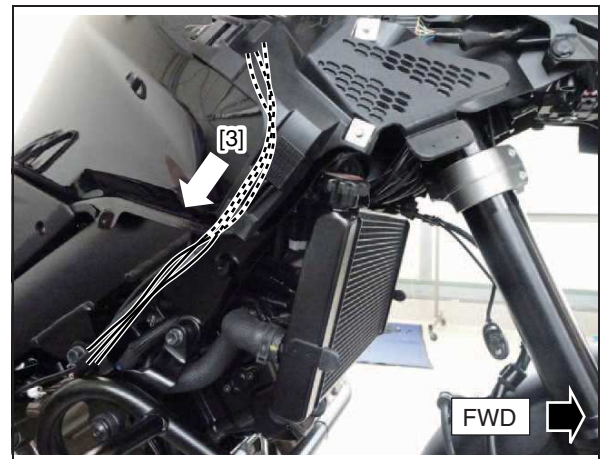
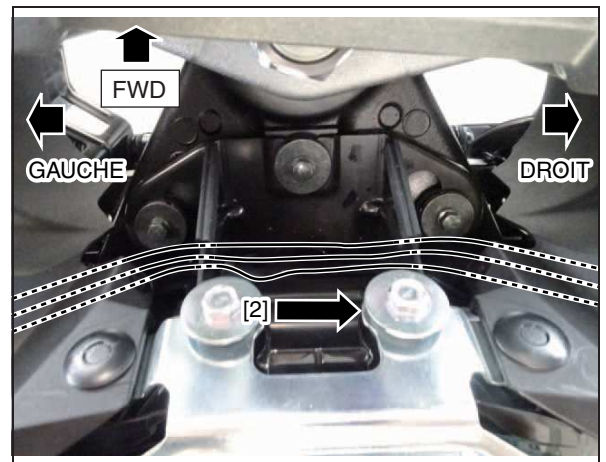
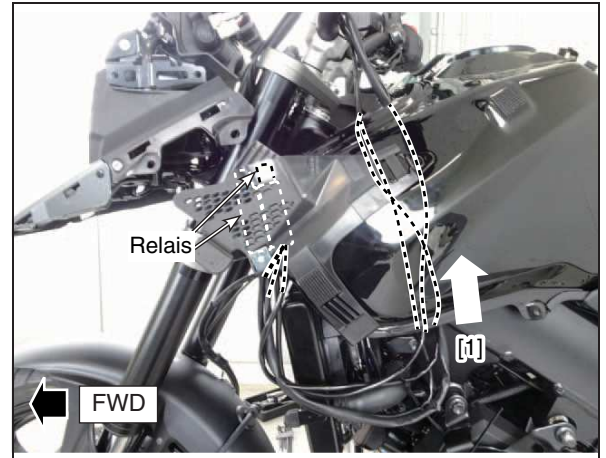

6. Monter le support du contacteur ④ sur le côté droit du guidon à l'aide d'une vis, comme indiqué sur l'illustration.

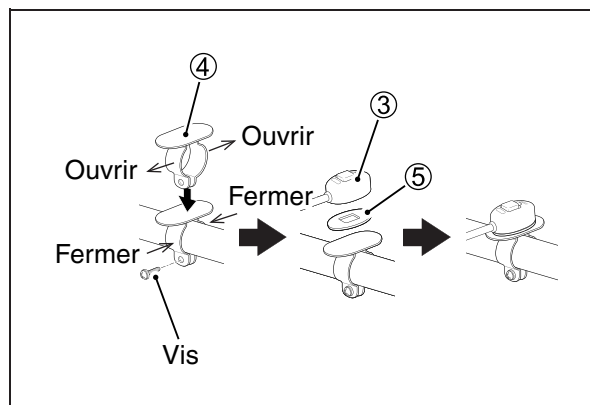

7. Faire passer le faisceau du contacteur ③ le long du faisceau standard via la suspension du faisceau et fixer le faisceau à l'aide de l'attache en caoutchouc standard.



8. Faire passer le faisceau du contacteur ③ le long du faisceau standard autour de la fourche avant droite. Fixer temporairement le faisceau au faisceau standard en deux points à l'aide de l'attache ⑥.

Pièce standard = pièce qui équipe le véhicule en tant que pièce standard

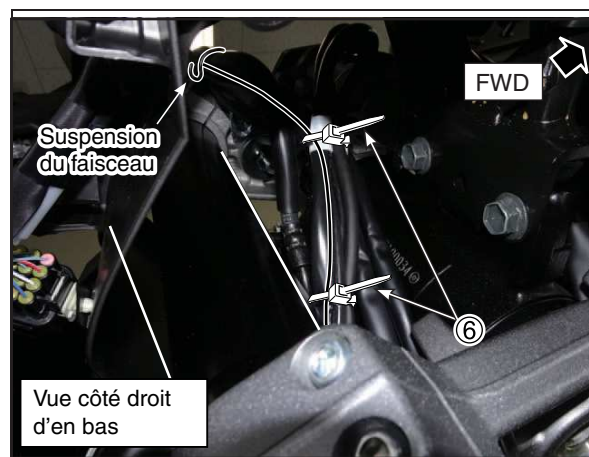

9. Faire passer le faisceau du contacteur ③ à l'arrière de la suspension du radiateur, le long du faisceau standard. Le connecteur sera branché à l'étape (16).



10. Installer la barre d'accessoires A (94200-06810-000) ou la barre d'accessoires B (990D0-06L00-030).

Installer le déflecteur du phare antibrouillard (990D0-31J30-000) et l'attache du phare antibrouillard (990D0-31J35-000) sur la barre d'accessoires.

Installer temporairement le phare antibrouillard ① sur le déflecteur du phare antibrouillard à LED. Voir les instructions de montage de chaque accessoire.

- [Barre d'accessoires A] --->  
Passer à l'étape (11).
- [Barre d'accessoires B] --->  
Passer à l'étape (13).



### Installation sur la barre d'accessoires A

11. [Côté droit] Faire passer le faisceau du phare à LED droit ① par l'arrière de la barre d'accessoires A et le cadre et fixer temporairement le faisceau sur la barre d'accessoires A en deux points et sur le faisceau standard en deux points à l'aide de l'attache ⑥.

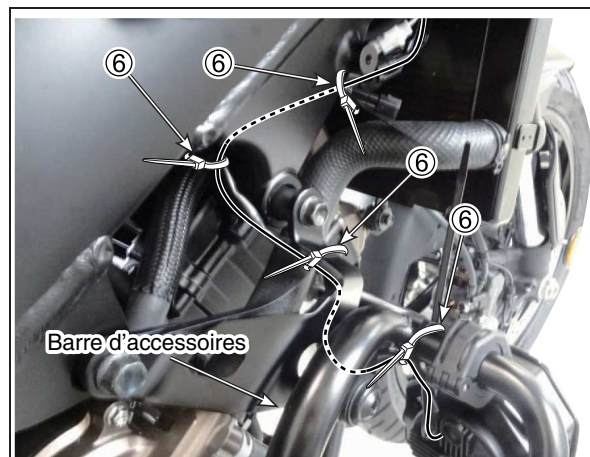

12. [Côté gauche] Faire passer le faisceau du phare à LED gauche ① par l'arrière de la barre d'accessoires A et le flexible du radiateur et fixer temporairement le faisceau sur la barre d'accessoires A en deux points à l'aide de l'attache ⑥.



Passer à l'étape (15).

### Installation sur la barre d'accessoires B

13. [Côté droit] Faire passer le faisceau du phare à LED droit ① par l'arrière de la barre d'accessoires B et le flexible du radiateur et fixer temporairement le faisceau sur la barre d'accessoires B en deux points à l'aide de l'attache ⑥.

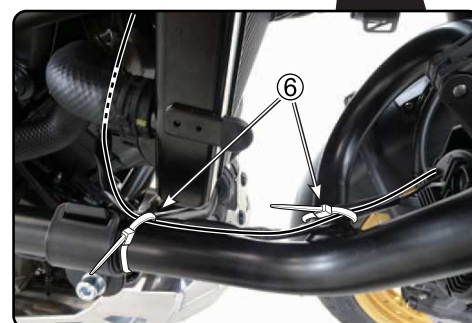
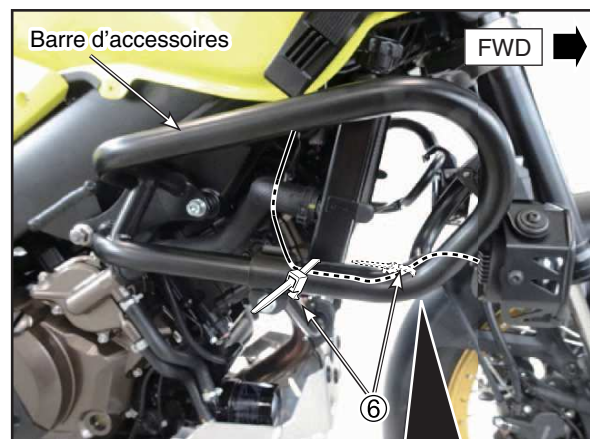

- 14.[Côté gauche] Faire passer le faisceau du phare à LED gauche ① par l'arrière de la barre d'accessoires B et le flexible du radiateur et fixer temporairement le faisceau sur la barre d'accessoires B en deux points à l'aide de l'attache ⑥.

Passer à l'étape (15).

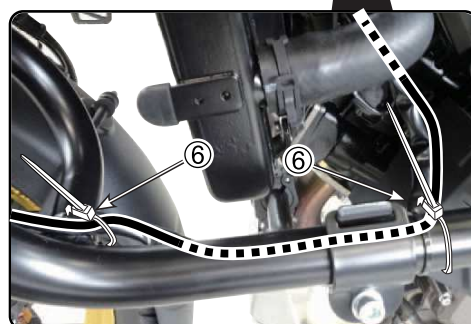

### Barre d'accessoires A et barre d'accessoires B

- 15.[Côté gauche] Raccorder le faisceau du phare à LED gauche ① au faisceau du phare gauche du faisceau de câbles du relais ② et fixer temporairement le faisceau standard en deux points à l'aide de l'attache ⑥.

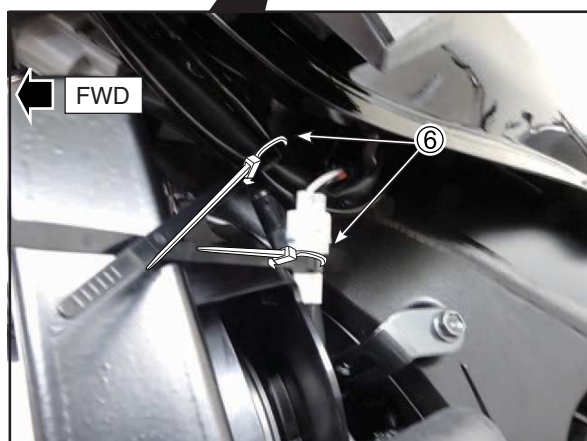

16.[Côté droit] Raccorder le connecteur électrique du véhicule, le connecteur du contacteur et le connecteur du phare à LED côté droit à chaque faisceau de câbles du relais ②.

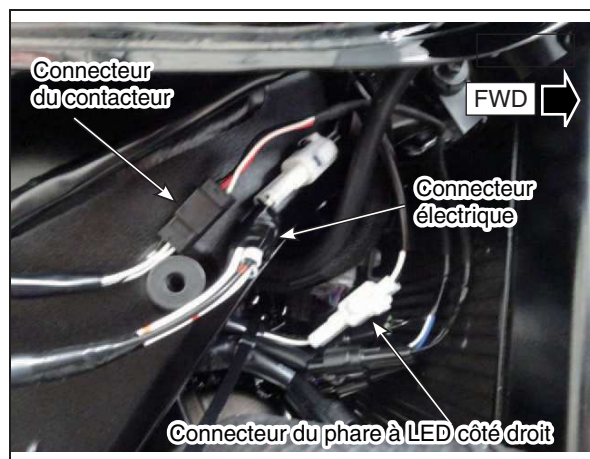

17.Veiller à ce que les phares à LED côté droit et côté gauche et les équipements d'éclairage de la moto fonctionnent normalement.

18.Attacher le faisceau supplémentaire du faisceau de câbles du relais ② sur le faisceau du phare du côté droit de la moto et les fixer temporairement à l'aide de l'attache ⑥.



19. Fixer temporairement le faisceau électrique, le faisceau du contacteur et le faisceau du phare à LED côté droit du faisceau de câbles du relais ② sur le faisceau standard à l'aide de l'attache ⑥ à l'arrière du radiateur comme indiqué sur l'image.

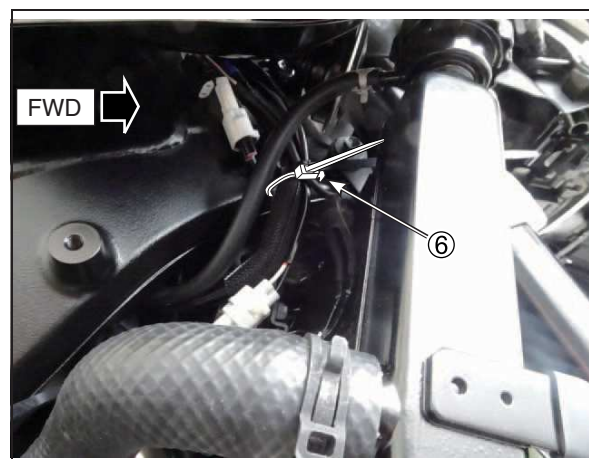

20. Braquer le guidon vers la gauche et la droite et vérifier que tous les faisceaux de câbles sont tendus et n'interfèrent pas avec le véhicule. Si le faisceau de câbles gêne la manœuvre du véhicule, le réarranger et le fixer en place à l'aide de l'attache de rechange ⑥.

21. Serrer fermement l'attache ⑥ et couper la partie de l'attache ⑥ en trop à l'aide d'une pince coupante.

22. Réinstaller toutes les pièces de la moto qui ont été déposées.  
(Voir le manuel d'entretien de DL1050RQ/RC.)

23. Réglez l'axe optique.

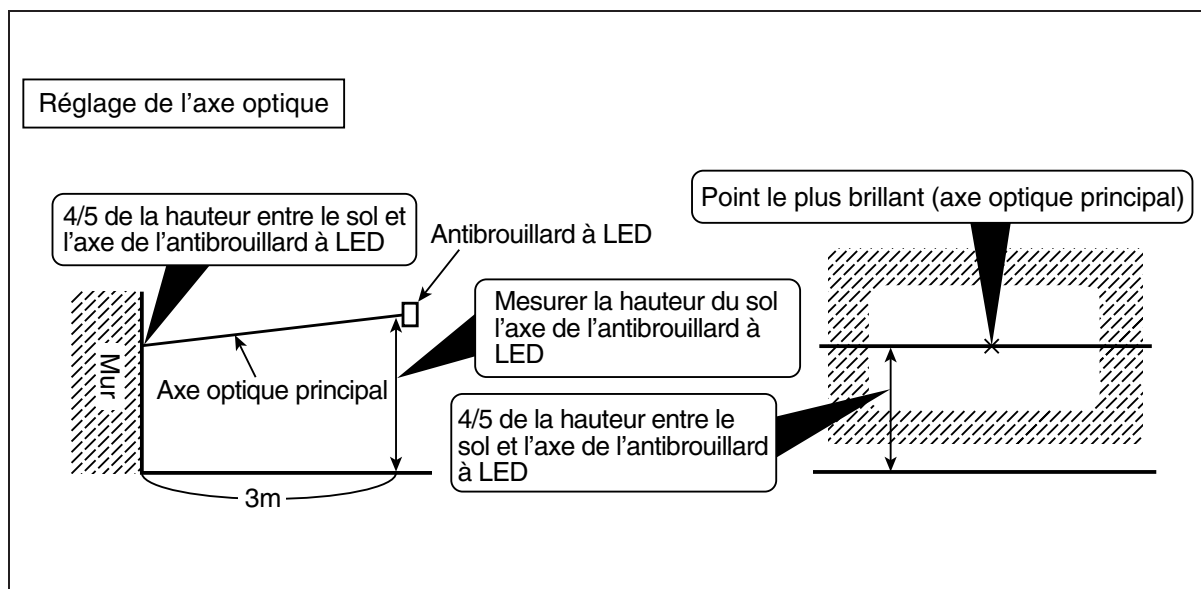



Beschreibung: **LED-NEBELLEUCHTENSATZ**

Teil-Nr.: 99000-990D2-220

Verwendungen: DL1050RQ/RC M0-

Montagezeit: 1,5 hr(s)

**Inhalt**

Nr.	Beschreibung	Stck
①	LED-Leuchte	2
②	Relaiskabelbaumsatz	1
③	Schalter	1
④	Schalterhalterung	1
⑤	Beidseitiges Klebeband	1
⑥	Kabelbinder (inkl. Ersatz)	15
⑦	Montageanleitung	1

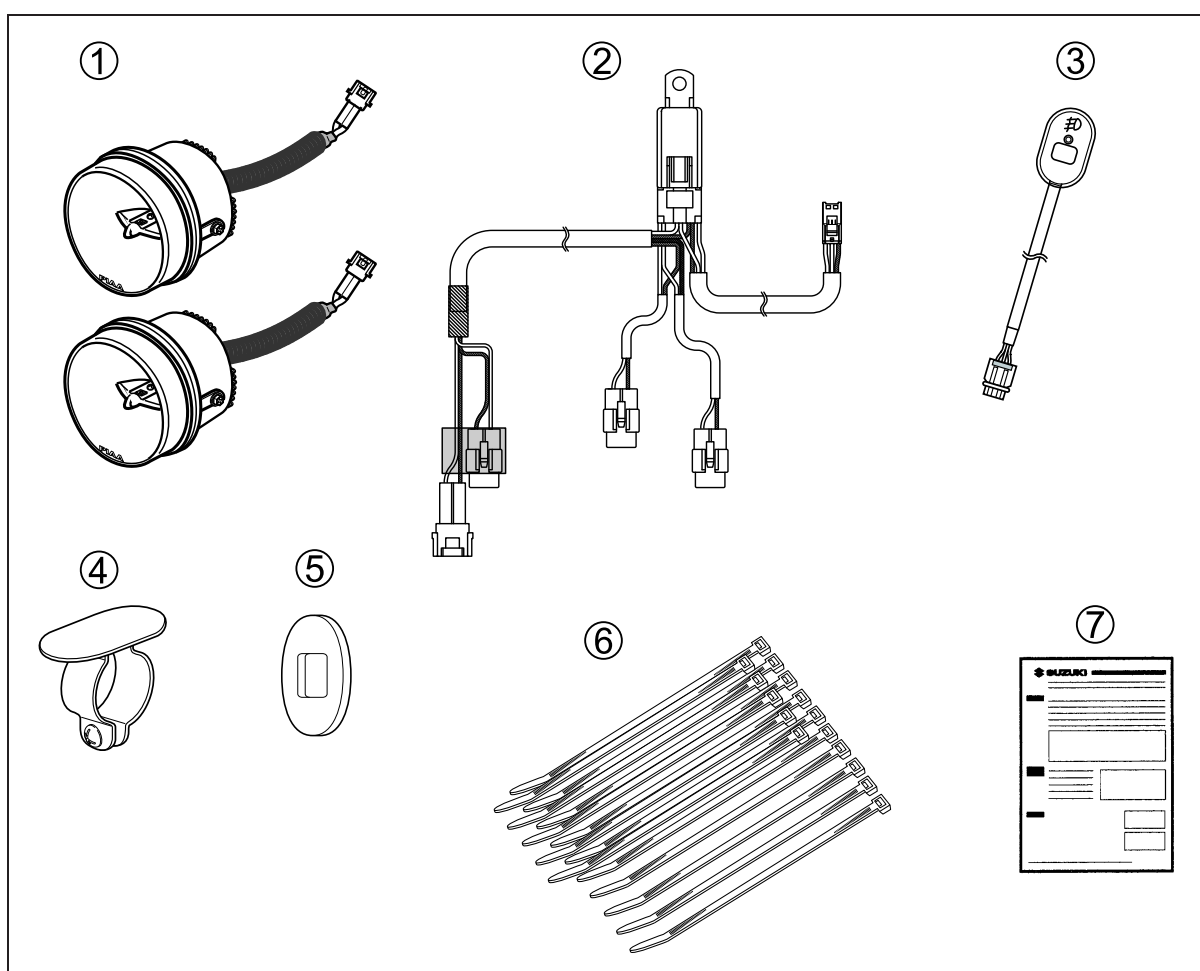

**Erforderliches Sonderzubehör**

Für die Installation des LED-Nebelleuchtensatzes ist folgendes optionales Zubehör erforderlich

- Zubehörreling A  
(94200-06810-000) oder  
Zubehörreling B  
(990D0-06L00-030)
- Nebelleuchtenverkleidung  
(990D0-31J30-000)
- Nebelleuchtenklemme  
(990D0-31J35-000)

**Notwendige Werkzeuge**

Nr.	Beschreibung
(1)	Kreuzschlitzschraubendreher
(2)	Gabelschlüssel (10 mm)
(3)	Ratschengriff
(4)	Steckschlüsseleinsatz mit Sechskant (4, 5, 6 mm)
(5)	Nuss (10 mm)
(6)	Seitenschneider
(7)	Drehmomentschlüssel

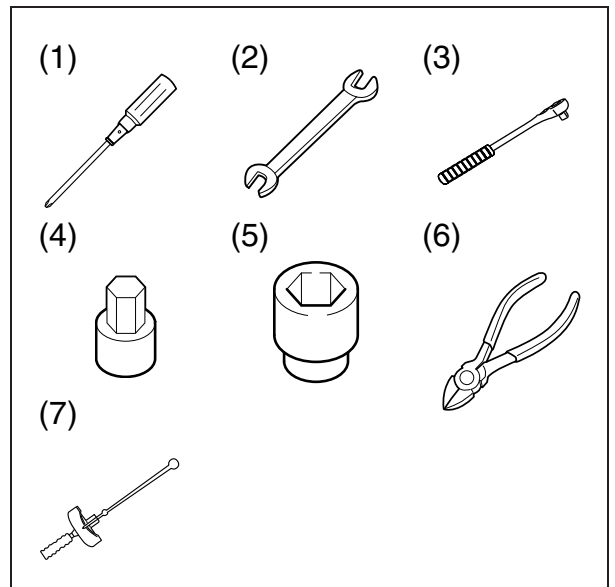

**Wichtig**
**▲ WARNUNG / ▲ VORSICHT / HINWEIS / ANMERKUNG**

Lesen Sie bitte dieses Handbuch und befolgen Sie die darin enthaltenen Anweisungen genau. Das Symbol ▲ und die Schlüsselwörter **WARNUNG**, **VORSICHT**, **HINWEIS** sowie **ANMERKUNG** werden zur Betonung spezieller Informationen verwendet. Beachten Sie insbesondere Informationen, die durch die folgenden Schlüsselwörter gekennzeichnet sind:

**▲ WARNUNG**

**Weist auf eine mögliche Gefahr hin, die tödlich ausgehen oder schwere Verletzungen verursachen kann.**

**▲ VORSICHT**

**Weist auf eine mögliche Gefahr hin, die leichte bis mittelschwere Verletzungen verursachen kann.**

**HINWEIS**

**Weist auf eine mögliche Gefahr hin, die zu Fahrzeug- und Ausrüstungsschäden führen kann.**

*ANMERKUNG: Kennzeichnet Informationen, die Wartungsarbeiten erleichtern bzw. Anweisungen verdeutlichen sollen.*

**Wichtige  
hinweise zur  
montage**

1. Prüfen, ob der Satz alle auf der ersten Seite aufgeführten Teile enthält.
2. Jedes Teil im Satz auf Kratzer und Beschädigung überprüfen.
3. Das Fahrzeug auf ebenem Untergrund parken.
4. Den Zündschlüssel abziehen und an sicherer Stelle aufbewahren.
5. Das Minuskabel (–) von der Batterie abklemmen.
6. Abgenommene oder zu montierende Teile nicht einfach auf den Boden, sondern auf einen weichen Lappen legen, damit sie nicht verkratzt werden.
7. Darauf achten, dass die Fahrzeugkarosserie bei der Montage des Zubehörs nicht beschädigt wird.

**Anzugs-  
drehmoment**

Sofern nicht ausdrücklich ein anderes Anzugsdrehmoment vorgeschrieben ist, die Schrauben mit den in der Tabelle rechts angegebenen Standard-Anzugsdrehmomenten anziehen. Der Wert gibt das Anzugsdrehmoment für eine konventionelle oder mit "4" markierte Schraube an. Für andere, nicht in der Tabelle aufgeführte Schrauben, schlagen Sie bitte in der Wartungsanleitung nach.

Durchmesser (mm)	Anzugsdrehmoment	
	N·m	kgf·m
5	3,0	0,3
6	5,5	0,55
8	13,0	1,3
10	29,0	2,9

**Montage**

1. Kraftstofftankabdeckung und Sitz abnehmen.  
(Siehe DL1050RQ/RC-Wartungshandbuch)



2. Entfernen Sie den wasserdichten Verbinder vom Stromversorgungsverbinder des Fahrzeugs an der Rückseite des Kühlers.

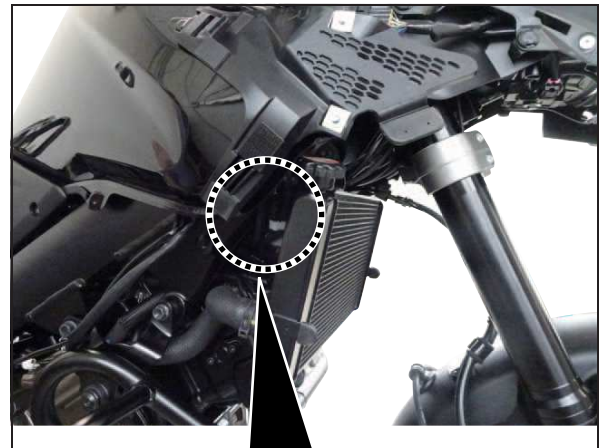

3. Das Klebeband vom Stromversorgungsverbinder des Relaiskabelbaumsets ② abziehen und den in Schritt (2) entfernten wasserdichten Verbinder an der Buchsenleiste montieren. Danach befestigen Sie ihn wieder mit Klebeband.

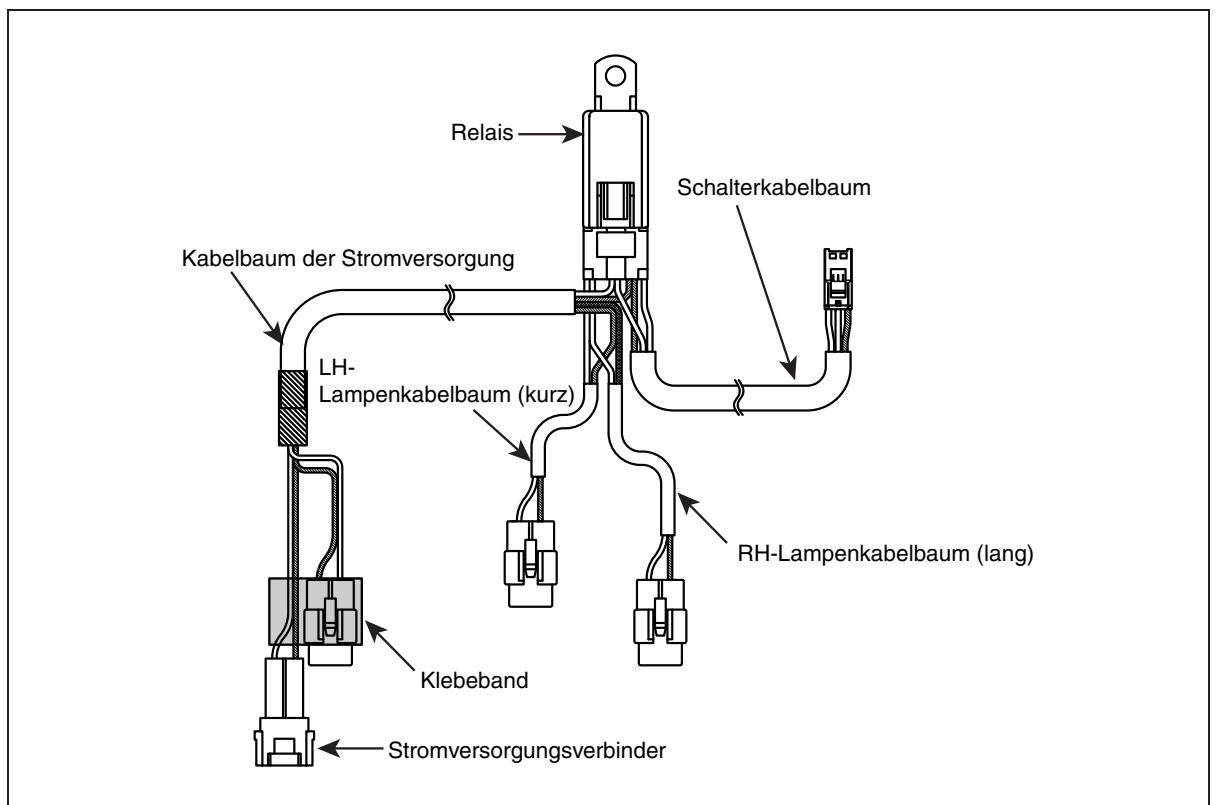
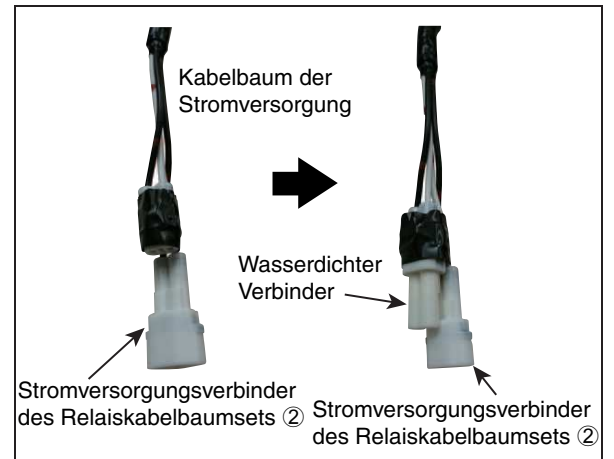

4. Entfernen Sie die obere Schraube der inneren Abdeckung der linken Vorderseite und montieren Sie das Relais des Relaiskabelbaumsets ② mit der oberen Schraube.

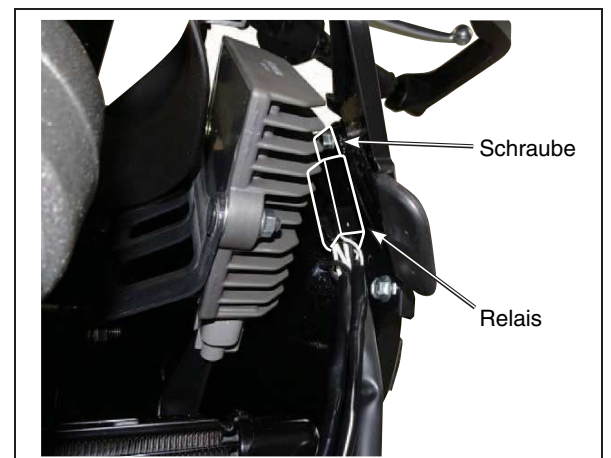

5. Führen Sie den Kabelbaum der Stromversorgung, den Schaltkabelbaum und den rechten Lampenkabelbaum des Relaiskabelbaumsets ② von unter der linken Vorderseite des Kraftstofftanks zur rechten vorderen Seite des Fahrzeugs, und zwar durch die vordere Mittelkonsole.

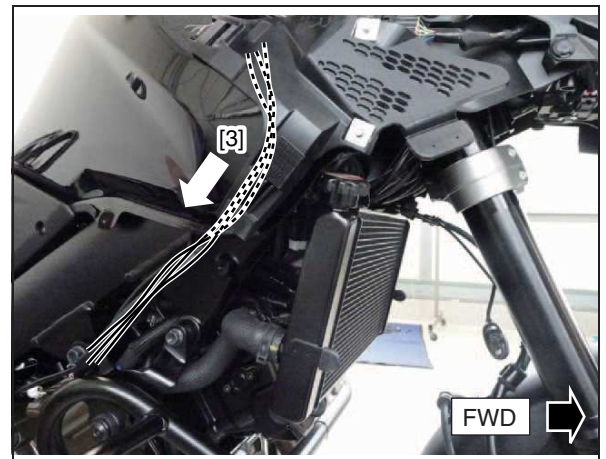
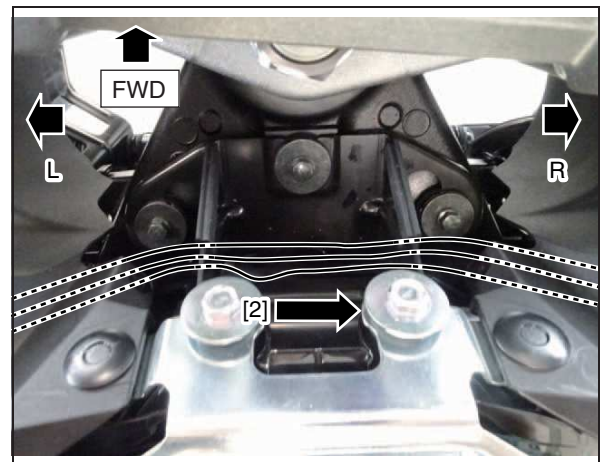
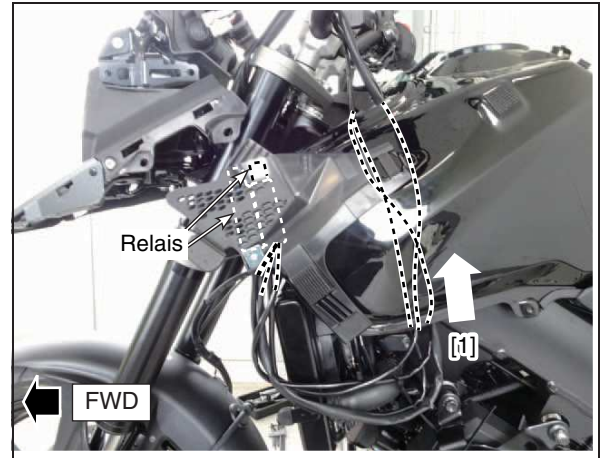

6. Die Schalterhalterung ④ an der rechten Seite der Lenkstange wie in der Abbildung gezeigt mit der Schraube befestigen.

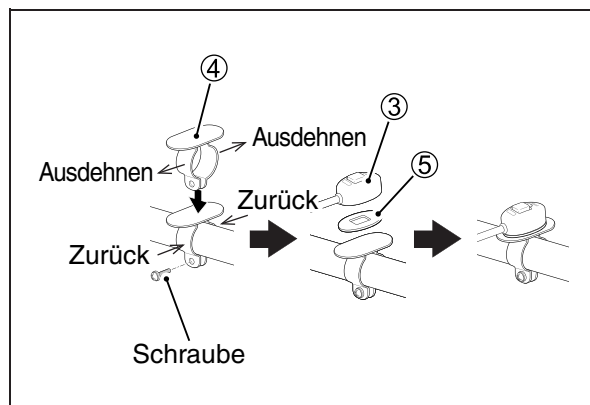

7. Führen Sie den Kabelbaum des Schalters ③ entlang des STD-Kabelbaums durch die Kabelbaumaufhängung und befestigen Sie den Kabelbaum mit der STD-Gummiklemme.



8. Führen Sie den Kabelbaum des Schalters ③ entlang des STD-Kabelbaums um die rechte Teleskopgabel herum. Befestigen Sie den Kabelbaum vorübergehend an 2 Stellen mit dem Kabelbinder ⑥ am STD-Kabelbaum.

STD = Teil, mit dem das Fahrzeug als Serienteil ausgestattet ist

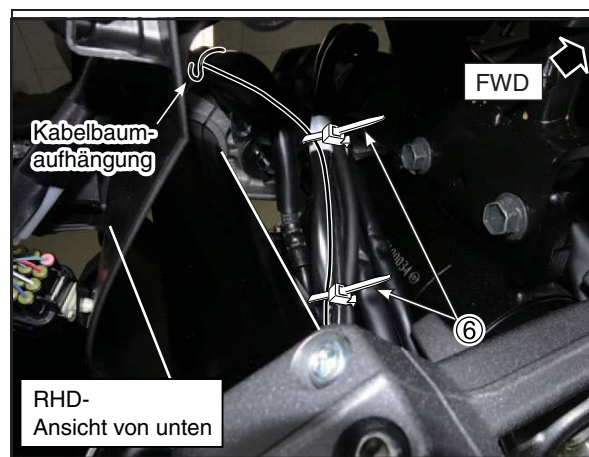

9. Führen Sie den Kabelbaum des Schalters ③ zur Rückseite der Kühleraufhängung entlang des STD-Kabelbaums. (Der Verbinder wird in Schritt (16) angeschlossen)



10. Zubehörreling A (94200-06810-000) oder Zubehörreling B (990D0-06L00-030) anbringen.

LED-Nebelleuchtenverkleidung (990D0-31J30-000) und Nebelleuchtenklemme (990D0-31J35-000) am Zubehörreling anbringen.

Montieren Sie die Nebelleuchte ① vorübergehend an der LED-Nebelleuchtenverkleidung. (Beachten Sie die Montageanleitungen der einzelnen Zubehörteile)

- [Zubehörreling A] --->  
mit Schritt (11) fortfahren  
[Zubehörreling B] --->  
mit Schritt (13) fortfahren





### Installation an der Zubehörreling A

11. [Rechte Seite] Führen Sie den Kabelbaum der rechten LED-Lampe ① durch die Rückseite der Zubehörreling A und den Rahmen, und befestigen Sie den Kabelbaum mit dem Kabelbinder ⑥ vorübergehend an 2 Stellen an der Zubehörreling A und an 2 Stellen am STD-Kabelbaum.

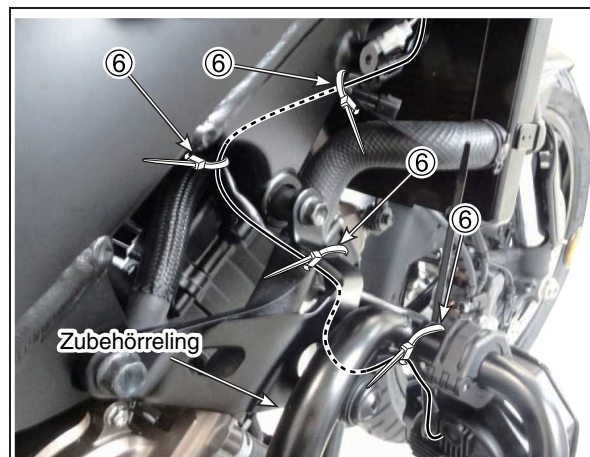

12. [Linke Seite] Führen Sie den Kabelbaum der linken LED-Lampe ① durch die Rückseite der Zubehörreling A und den Kühlerschlauch, und befestigen Sie den Kabelbaum mit dem Kabelbinder ⑥ vorübergehend an 2 Stellen an der Zubehörreling A.



Mit Schritt (15) fortfahren.

### Installation an der Zubehörreling B

13. [Rechte Seite] Führen Sie den Kabelbaum der rechten LED-Lampe ① durch die Rückseite der Zubehörreling B und den Kühlerschlauch, und befestigen Sie den Kabelbaum mit dem Kabelbinder ⑥ vorübergehend an 2 Stellen an der Zubehörreling B.

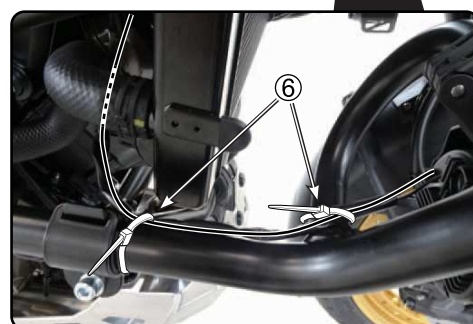
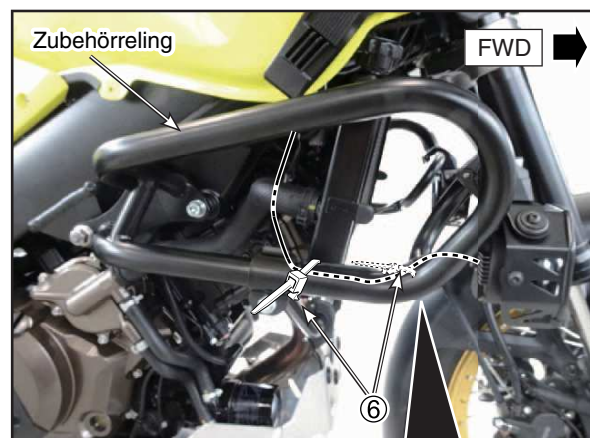

14.[Linke Seite] Führen Sie den Kabelbaum der linken LED-Lampe ① durch die Rückseite der Zubehörreling B und den Kühlerschlauch, und befestigen Sie den Kabelbaum mit dem Kabelbinder ⑥ vorübergehend an 2 Stellen an der Zubehörreling B.

Mit Schritt (15) fortfahren.

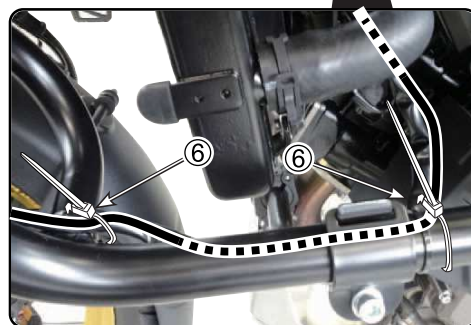

### Zubehörreling A und Zubehörreling B

15.[Linke Seite] Verbinden Sie den Kabelbaum der linken LED-Lampe ① mit dem linken Lampenkabelbaum des Relaiskabelbaumsets ②, und stellen Sie mit dem Kabelbinder ⑥ vorübergehend eine Befestigung an 2 Stellen am STD-Kabelbaum her.

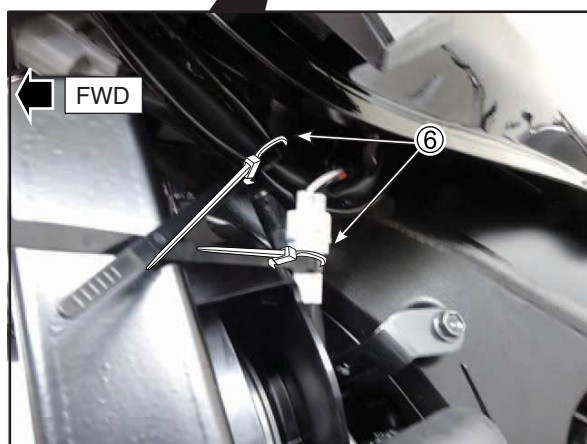

16.[Rechte Seite] Verbinden Sie den Stromversorgungsverbinder des Fahrzeugs, den Schalterverbinder und den Verbinder der rechten LED-Lampe mit jedem Kabelbaum des Relaiskabelbaumsets ②.

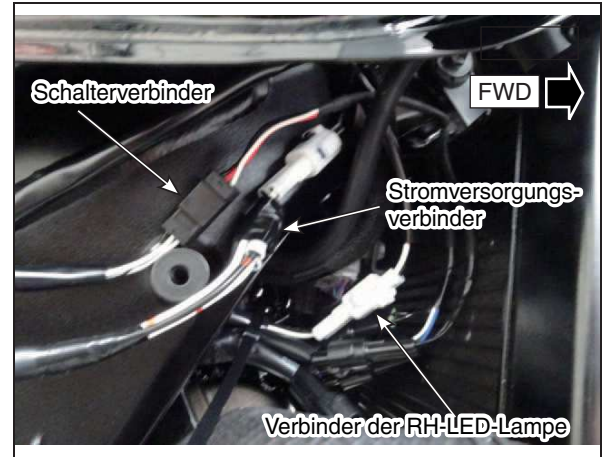

17.Stellen Sie sicher, dass die rechte/linke LED-Lampe und die Beleuchtungsvorrichtungen des Motorrads ordnungsgemäß funktionieren.

18.Binden Sie den zusätzlichen Kabelbaumteil des Relaiskabelbaumsets ② an den Scheinwerferkabelbaum auf der rechten Seite des Motorrads, und befestigen Sie alles vorübergehend mit dem Kabelbindeband ⑥.





Descrizione: **SET LAMPADINA PER FENDINEBBIA A LED** Codice: 99000-990D2-220

Applicazione: DL1050RQ/RC M0-

Tempo di montaggio: 1,5.hr(s)

**Conte-  
nuto**

Rif.	Descrizione	Q.tà
①	Lampadine a LED	2
②	Set fascio fili relé	1
③	Interruttore	1
④	Staffa interruttore	1
⑤	Nastro double face	1
⑥	Fascetta (incluso pezzo di ricambio)	15
⑦	Istruzioni di installazione	1

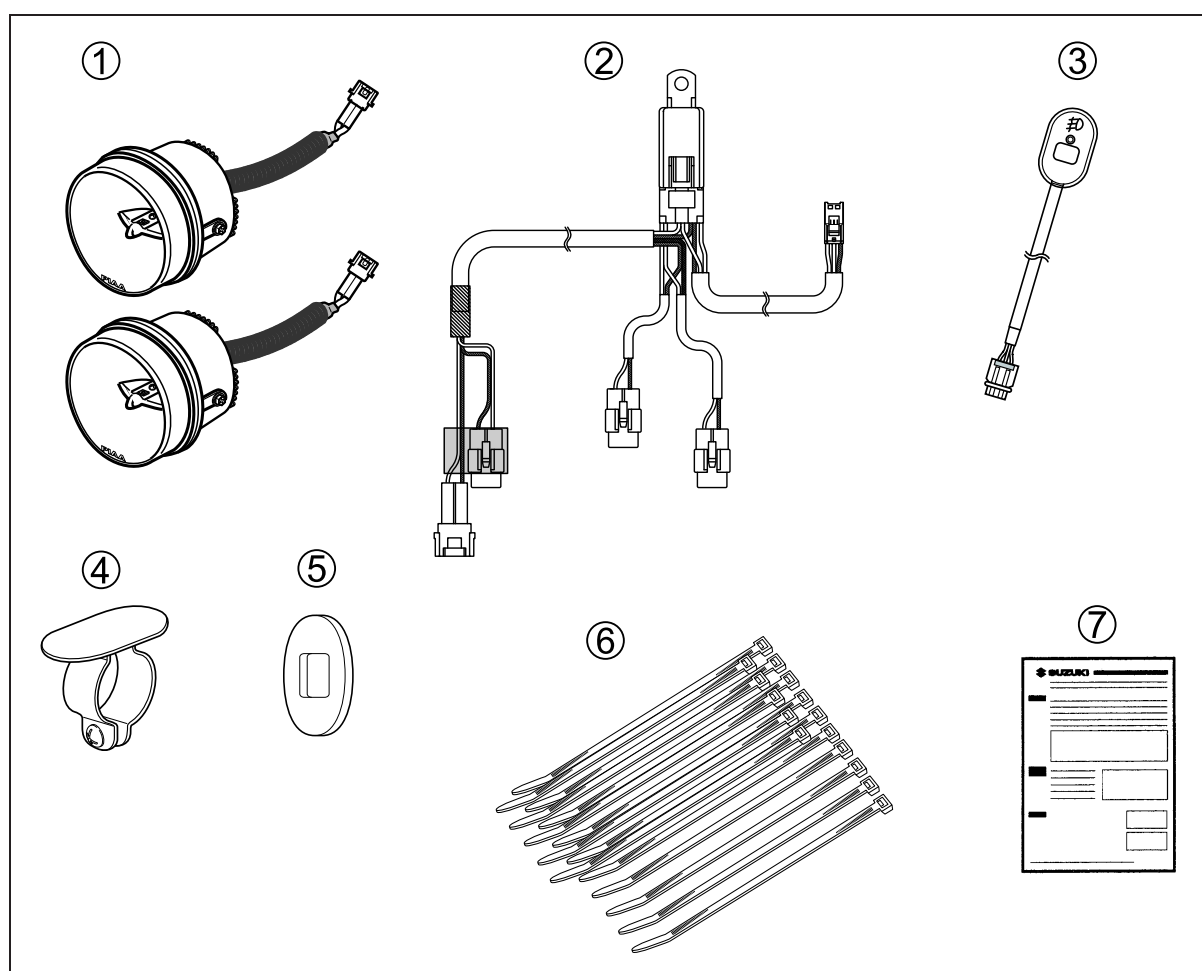

**Accessori  
opzionali  
richiesti**

I seguenti accessori opzionali sono necessari per installare il gruppo fendinebbia a LED

- Barra degli accessori A (94200-06810-000) o Barra degli accessori B (990D0-06L00-030)
- Protezione fendinebbia (990D0-31J30-000)
- Morsetto fendinebbia (990D0-31J35-000)

**Attrezzi  
necessari**

Rif.	Descrizione
(1)	Cacciavite ⊕
(2)	Chiave fissa (10 mm)
(3)	Chiave a cricchetto
(4)	Chiave esagonale (4, 5, 6 mm)
(5)	Brugola (10 mm)
(6)	Pinze da taglio
(7)	Chiave torsionometrica

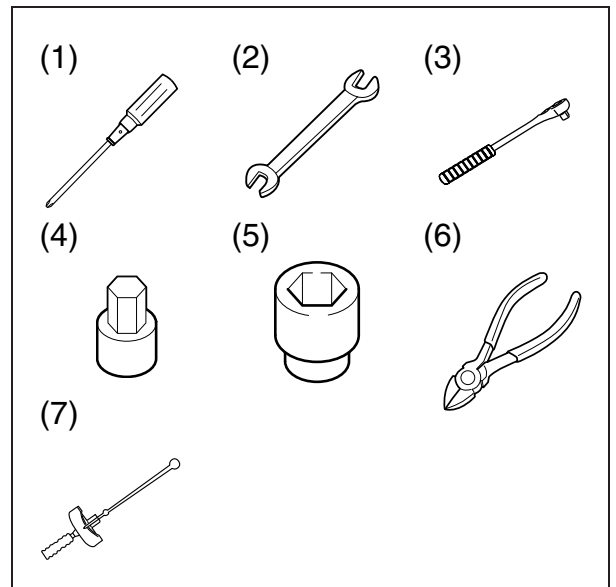

**Importante**
**▲ATTENZIONE / ▲AVVERTENZA / AVVISO / NOTA**

Leggere questo manuale e seguire con attenzione le sue istruzioni. Il simbolo ▲ e le parole **ATTENZIONE**, **AVVERTENZA**, **AVVISO** e **NOTA** enfatizzano la presenza di informazioni importanti. Fare attenzione particolare ai messaggi evidenziati da queste parole:

**▲ATTENZIONE**

Indica un pericolo che può portare alla morte o ferimenti gravi.

**▲AVVERTENZA**

Indica un pericolo che può portare a ferimenti lievi o moderati.

**AVVISO**

Indica un pericolo che può provocare danni al veicolo o ad altre attrezzature.

*NOTA: Indica informazioni speciali per rendere più facile la manutenzione oppure per chiarire le istruzioni date.*

**Precauzioni per l'installazione**

1. Controllare che il kit contenga tutte le parti elencate nella prima pagina.
2. Controllare che nessuna parte del kit abbia graffi o danni.
3. Parcheggiare il veicolo in un punto in piano.
4. Rimuovere la chiave di accensione dall'interruttore e conservarla in un luogo sicuro.
5. Scollegare il cavo negativo (–) dalla batteria.
6. Proteggere da graffi ogni elemento rimosso o da installare mettendolo su di un panno soffice steso a terra.
7. Fare attenzione a non danneggiare la scocca del veicolo durante l'installazione dell'accessorio.

**Coppia di serraggio**

Stringere i bulloni alla coppia di serraggio indicata nella tabella a destra come valore standard, salvo esplicita indicazione diversa.

Il valore della coppia di serraggio è convenzionale o per bulloni contrassegnati con un "4". Per quanto riguarda i bulloni non elencati in tabella, consultare il manuale di servizio.

Diametro (mm)	Coppia di serraggio	
	N·m	kgf·m
5	3,0	0,3
6	5,5	0,55
8	13,0	1,3
10	29,0	2,9

**Installa-  
zione**

1. Rimuovere la copertura del serbatoio del carburante e il sedile. (Consultare il manuale di manutenzione DL1050RQ/RC)



2. Rimuovere il connettore impermeabile dal connettore di alimentazione del veicolo posto dietro il radiatore.

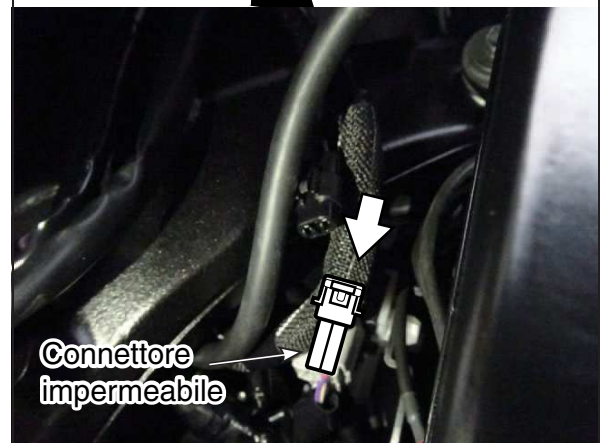
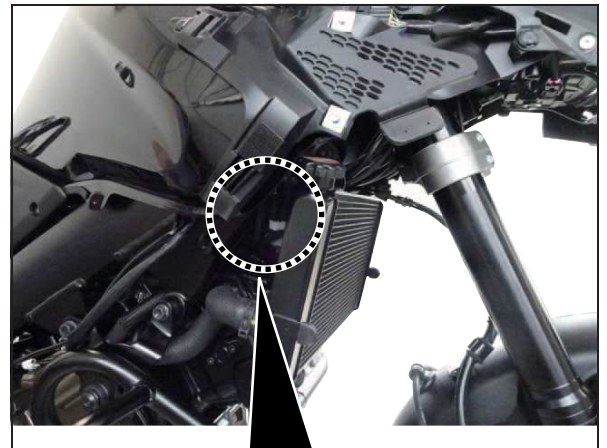



3. Sguainare un nastro del connettore di alimentazione del set fascio fili relè ②, installare il connettore impermeabile che era stato rimosso nel passaggio (2) al connettore femmina. Fissarlo usando ancora una volta un nastro.

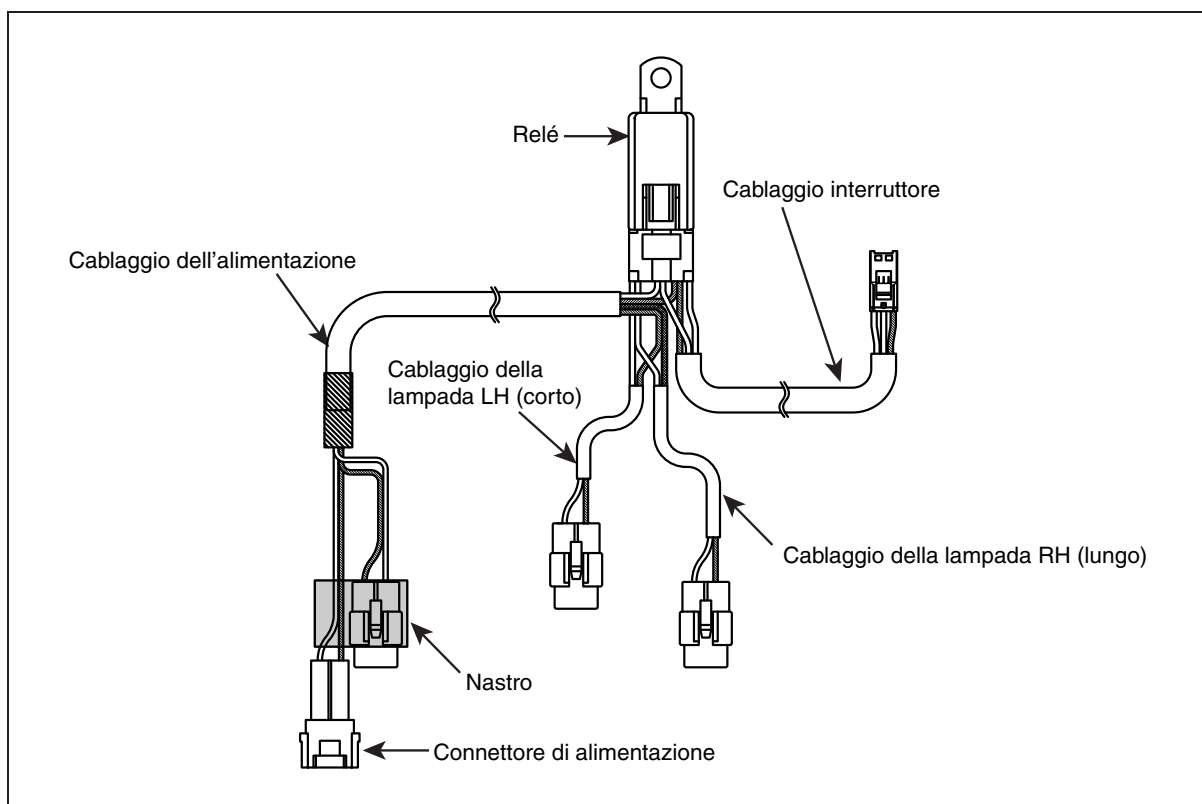
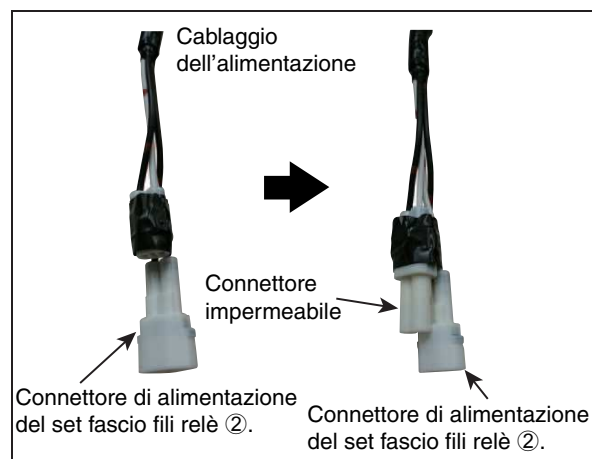

4. Rimuovere la vite superiore della copertura interna laterale anteriore LH e installare il relè del set fascio fili relè ② usando la vite superiore.

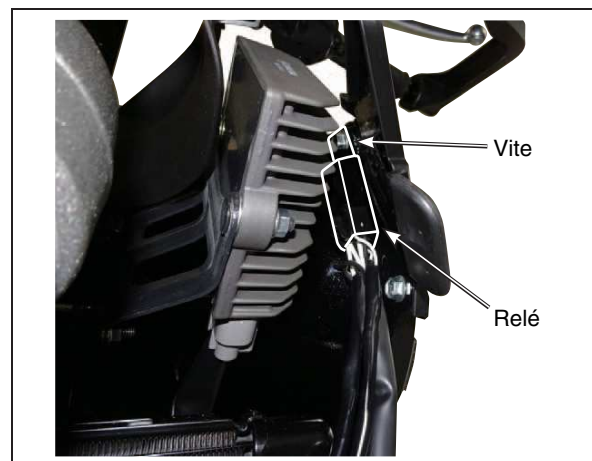

5. Far passare il cablaggio di alimentazione, il cablaggio dell'interruttore e il cablaggio della lampada RH del set fascio fili relè ② dal basso della parte laterale sinistra anteriore del serbatoio del carburante verso la parte laterale destra anteriore del veicolo attraverso la staffa centrale anteriore.

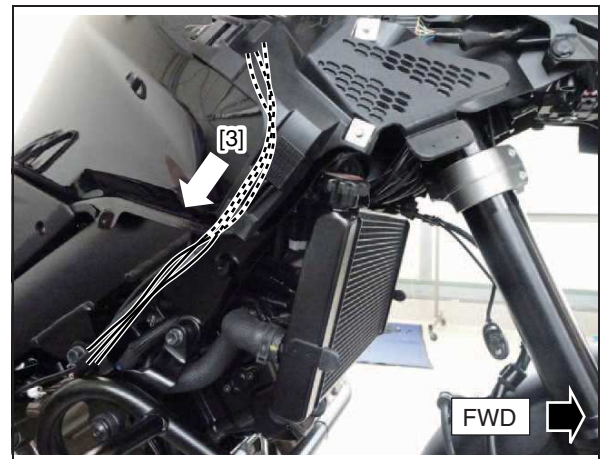
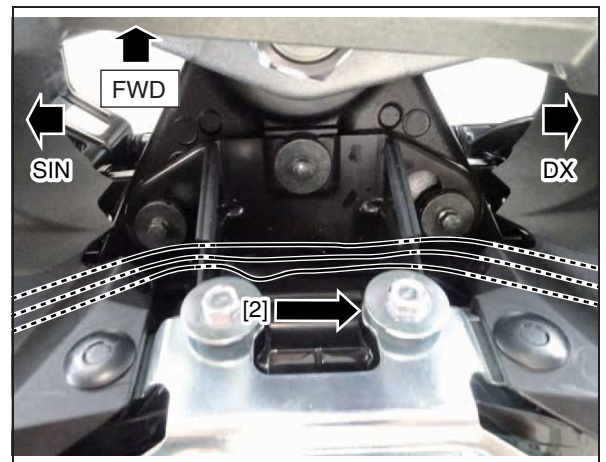
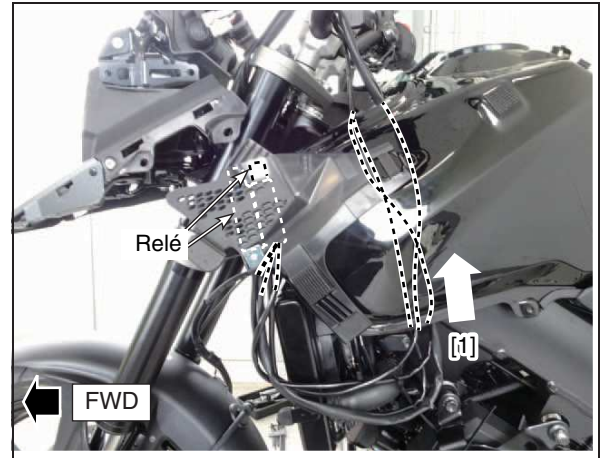

6. Installare la staffa interruttore ④ nella parte laterale destra del manubrio usando la vite come mostrato nell'illustrazione.

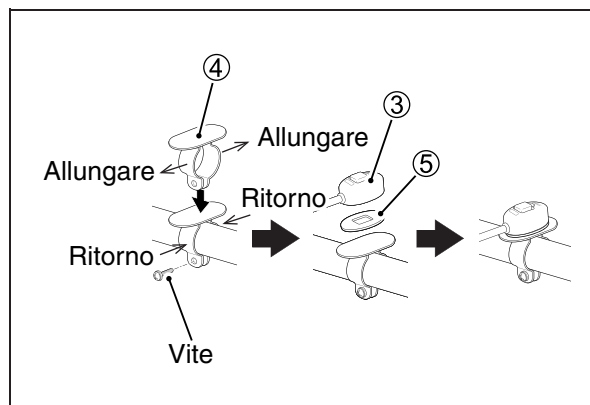

7. Far passare il cablaggio dell'interruttore ③ insieme al cablaggio STD attraverso il supporto per il cablaggio e fissare il cablaggio usando il morsetto di gomma STD.



8. Far passare il cablaggio dell'interruttore ③ insieme al cablaggio STD attorno alla forcella anteriore RH. Fissare temporaneamente il cablaggio al cablaggio STD in 2 punti usando la fascetta ⑥.

STD = parte che rappresenta la dotazione standard del veicolo.

9. Far passare il cablaggio dell'interruttore ③ verso la parte posteriore del supporto per il radiatore insieme al cablaggio STD.  
(Il connettore sarà collegato nel passaggio (16))

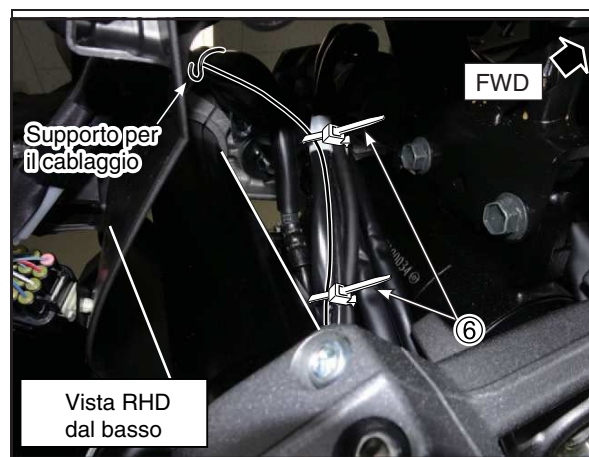

10. Installare la Barra degli accessori A (94200-06810-000) o la Barra degli accessori B (990D0-06L00-030)

Installare la protezione fendinebbia (990D0-31J30-000) e il morsetto fendinebbia (990D0-31J35-000) a LED nella Barra degli accessori.

Installare temporaneamente il fendinebbia ① nella protezione fendinebbia a LED.

(Fare riferimento alle istruzioni di installazione di ogni accessorio)

- [Barra degli accessori A] --->  
andare al passaggio (11)
- [Barra degli accessori B] --->  
andare al passaggio (13)



### Installazione alla Barra degli accessori A

11. [Lato destro] Far passare il cablaggio delle lampadine a LED RH ① attraverso la parte posteriore della Barra degli accessori A e il telaio, e fissare temporaneamente il cablaggio alla Barra degli accessori A in 2 punti e al cablaggio STD in 2 punti usando la fascetta ⑥.

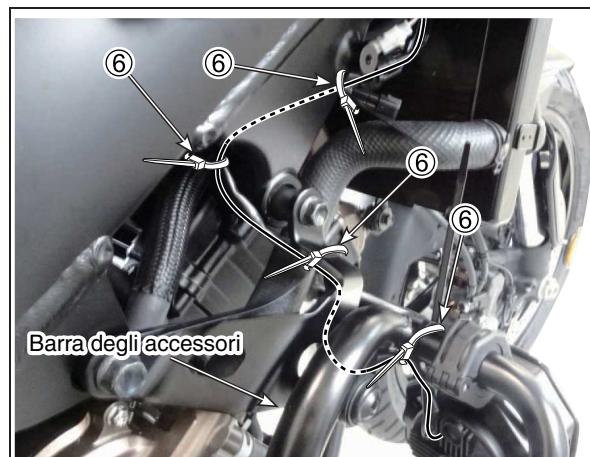

12. [Lato sinistro] Far passare il cablaggio delle lampadine a LED LH ① attraverso la parte posteriore della Barra degli accessori A e il tubo del radiatore, e fissare temporaneamente il cablaggio alla Barra degli accessori A in 2 punti usando la fascetta ⑥.

Andare al passaggio (15)



### Installazione alla Barra degli accessori B

13. [Lato destro] Far passare il cablaggio delle lampadine a LED RH ① attraverso la parte posteriore della Barra degli accessori B e il tubo del radiatore, e fissare temporaneamente il cablaggio alla Barra degli accessori B in 2 punti usando la fascetta ⑥.

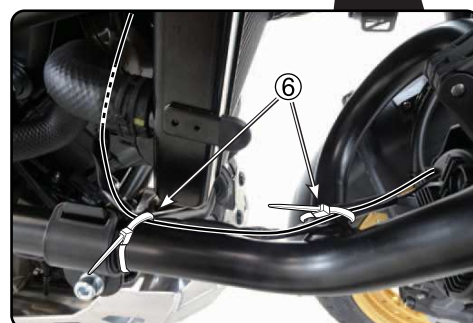

- 14.[Lato sinistro] Far passare il cablaggio delle lampadine a LED LH ① attraverso la parte posteriore della Barra degli accessori B e il tubo del radiatore, e fissare temporaneamente il cablaggio alla Barra degli accessori B in 2 punti usando la fascetta ⑥.

Andare al passaggio (15)

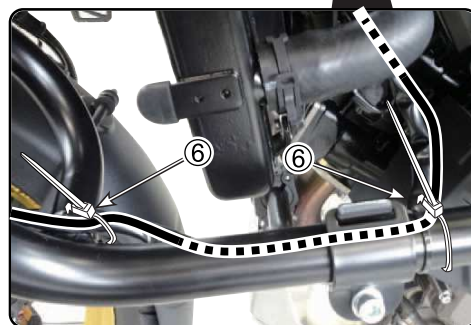

### Barra degli accessori A e Barra degli accessori B

- 15.[Lato sinistro] Collegare il cablaggio delle lampadine a LED LH ① al cablaggio della lampada LH del set fascio fili relè ②, e fissarlo temporaneamente al cablaggio STD in 2 punti usando la fascetta ⑥.

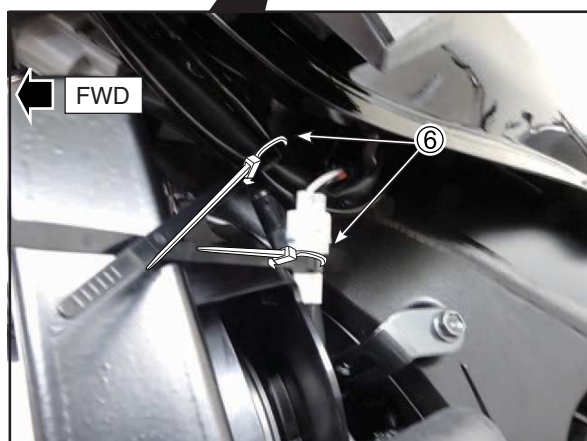

16.[Lato destro] Collegare il connettore di alimentazione del veicolo, il connettore dell'interruttore e il connettore delle lampadine a LED RH a ogni cablaggio del set fascio fili relè ②.

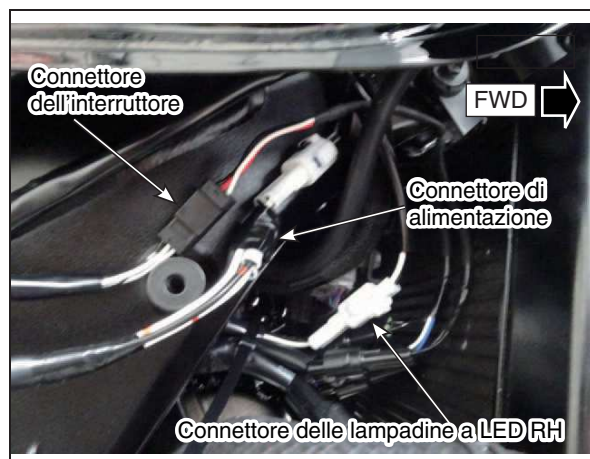

17.Assicurarsi che le lampadine a LED RH/LH e i dispositivi di illuminazione della motocicletta funzionino normalmente.

18.Fissare il cablaggio extra del set fascio fili relè ② al cablaggio del fanale anteriore nella parte laterale destra della motocicletta, e fissarli temporaneamente usando la fascetta ⑥.



19. Fissare temporaneamente il cablaggio di alimentazione, il cablaggio dell'interruttore e il cablaggio delle lampadine a LED RH del set fascio fili relé ② al cablaggio STD usando la fascetta ⑥ dietro il radiatore, come mostrato nell'immagine.

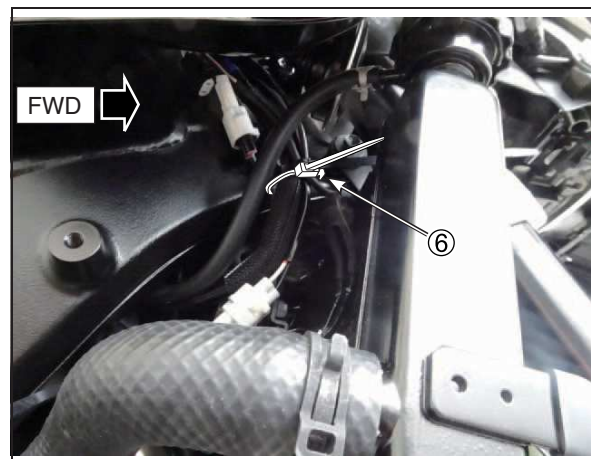

20. Girare il manubrio a sinistra e a destra per controllare che i cablaggi non si tendano e non interferiscano col movimento del veicolo. Se il cablaggio interferisce con il movimento del veicolo, fissarlo per eliminare l'interferenza usando la fascetta di ricambio ⑥.
21. Fissare tutte le fascette ⑥ saldamente, e tagliare la parte in eccesso della fascetta ⑥ usando una tronchese.
22. Reinstallare tutte le parti della motocicletta che erano state rimosse. (Consultare il manuale di manutenzione DL1050RQ/RC.)
23. Regolare l'orientamento delle luci.

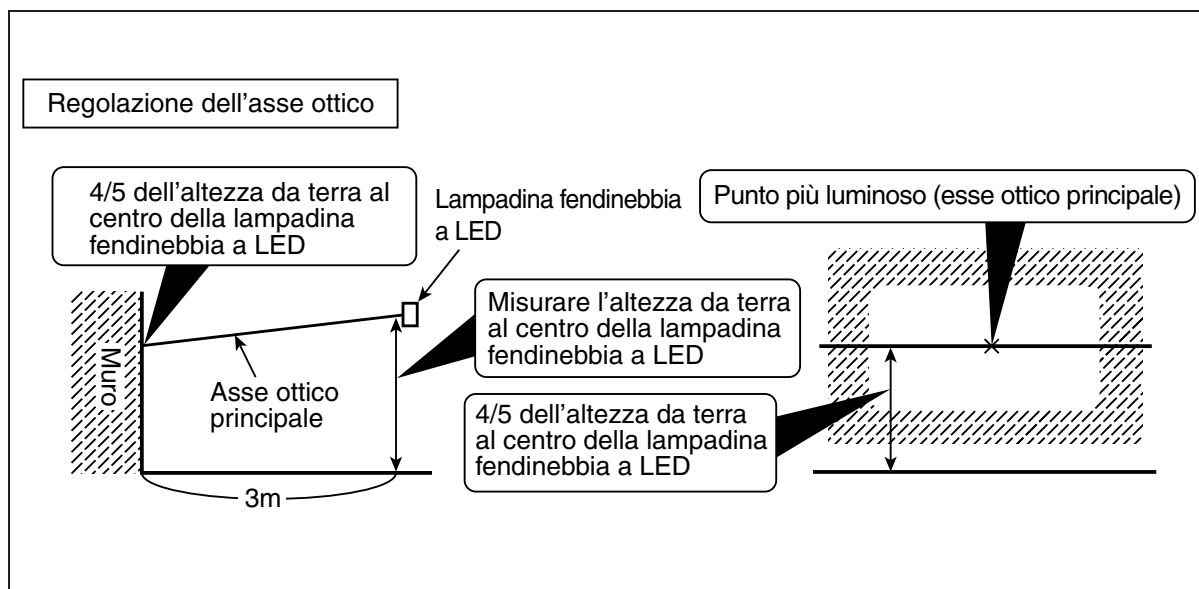



Descripción: **FARO ANTINEBLA LED**

N° de código: 99000-990D2-220

Aplicación: DL1050RQ/RC M0-

Tiempo de instalación: 1,5 hr(s)

**Contenido**

Ref.	Descripción	Cant.
①	Faro LED	2
②	Mazo de cables de relé	1
③	Interruptor	1
④	Soporte del interruptor	1
⑤	Cinta de doble cara	1
⑥	Abrazadera (incl. repuesto)	15
⑦	Instrucciones de instalación	1

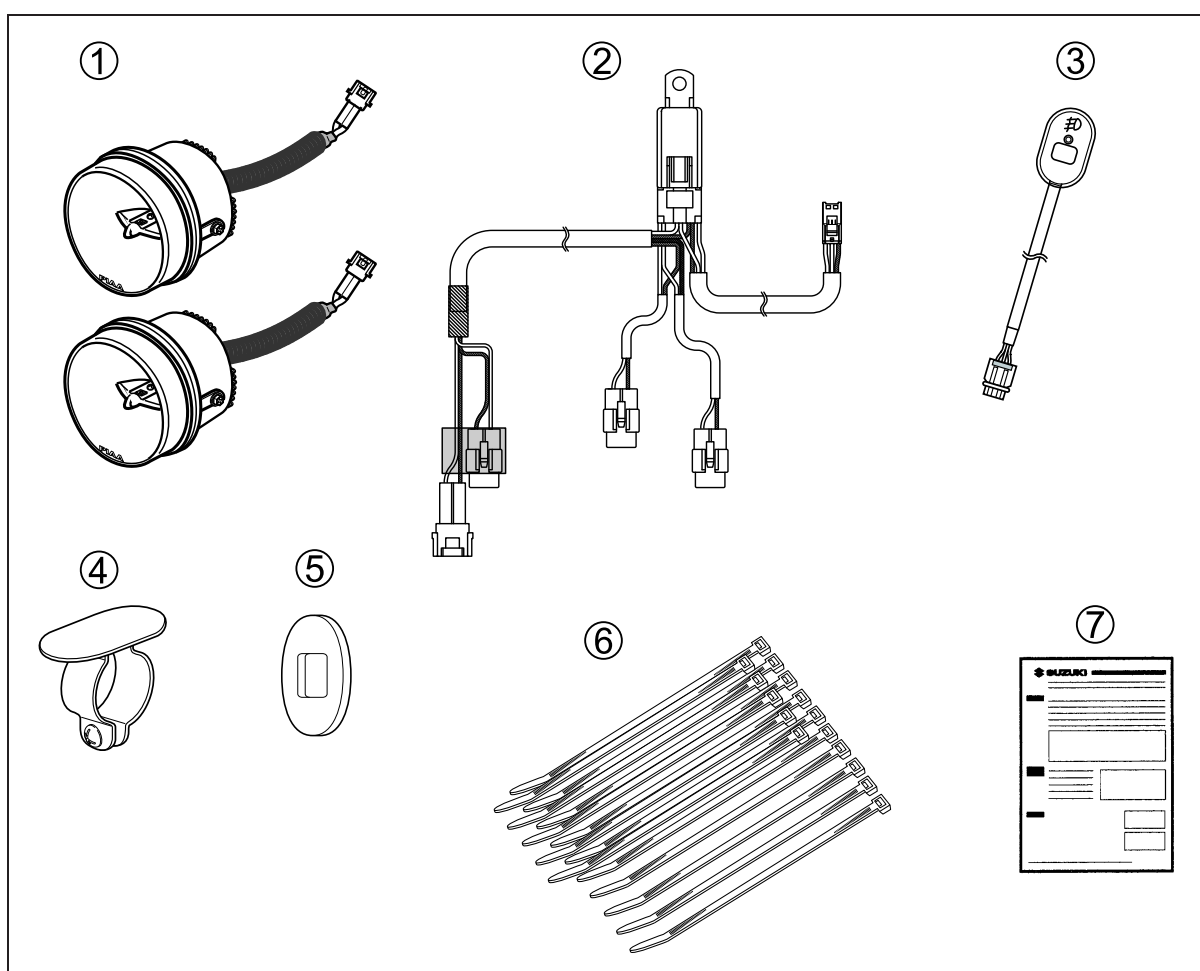

**Accesorios  
opcionales  
requeridos**

A continuación se indican los accesorios opcionales necesarios para instalar el faro antiniebla LED

- Barra de accesorios A  
(94200-06810-000) o  
Barra de accesorios B  
(990D0-06L00-030)
- Cubierta de faro antiniebla  
(990D0-31J30-000)
- Abrazadera de faro antiniebla  
(990D0-31J35-000)

**Herra-  
mientas  
necesarias**

Ref. Descripción

(1)	Destornillador ⊕
(2)	Llave de bocas (10 mm)
(3)	Mango de trinquete
(4)	Vaso hexagonal (4, 5, 6 mm)
(5)	Llave de vaso (10 mm)
(6)	Alicates de corte
(7)	Llave dinamométrica

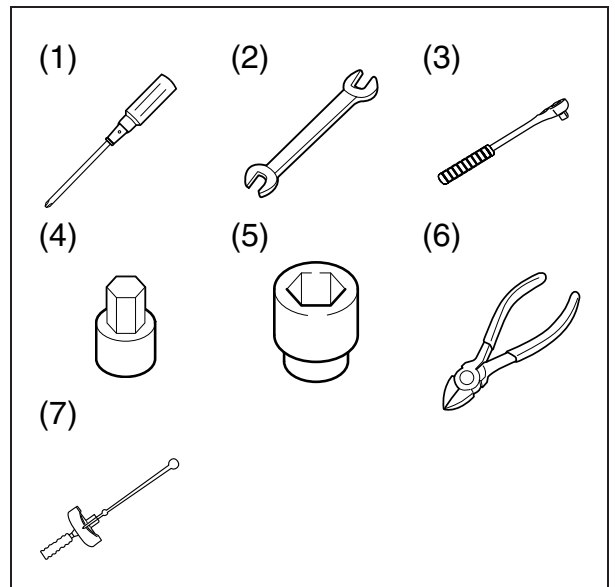

**Importante**
**▲ADVERTENCIA / ▲ATENCIÓN / AVISO / NOTA**

Lea este manual y siga sus instrucciones cuidadosamente. Para realizar la información especial, el símbolo ▲ y las palabras **ADVERTENCIA**, **ATENCIÓN**, **AVISO** y **NOTA** tienen un significado especial. Ponga mucha atención a los mensajes resaltados por estas palabras:

**▲ADVERTENCIA**

Indica un posible peligro que podría causar la muerte o lesiones graves.

**▲ATENCIÓN**

Indica un posible peligro que podría causar lesiones menores o moderadas.

**AVISO**

Indica un posible peligro que podría causar daños en el vehículo o el equipo.

*NOTA: Indica información especial para que el mantenimiento resulte más fácil o las instrucciones más claras.*

**Precauciones para la instalación**

1. Compruebe que el juego incluya todas las piezas enumeradas en la primera página.
2. Compruebe cada pieza del juego para asegurarse de que no esté rayada ni dañada.
3. Estacione el vehículo en un terreno nivelado.
4. Retire la llave de contacto y guárdela en un lugar seguro.
5. Desconecte el cable negativo (-) de la batería.
6. Proteja cada pieza que haya quitado o que vaya a instalar para que no se raye colocándola primero sobre un paño blando antes de ponerla en el suelo.
7. Tenga cuidado para no causar ningún daño a la carrocería del vehículo durante la instalación de un accesorio.

**Par de apriete**

Apriete los pernos al par indicado en la tabla de la derecha a menos que se especifique explícitamente lo contrario.

El par de apriete indicado es para los pernos convencionales o los que están marcados con un "4". Para otros pernos que no se enumeran en la tabla, consulte el manual de servicio.

Diámetro (mm)	Par de apriete	
	N·m	kgf-m
5	3,0	0,3
6	5,5	0,55
8	13,0	1,3
10	29,0	2,9

**Instalación**

1. Retire la cubierta del depósito de combustible y el asiento.  
(Consulte el manual de servicio de DL1050RQ/RC)



2. Retire el conector a prueba de agua del conector de la fuente de alimentación del vehículo situado en la parte posterior del radiador.

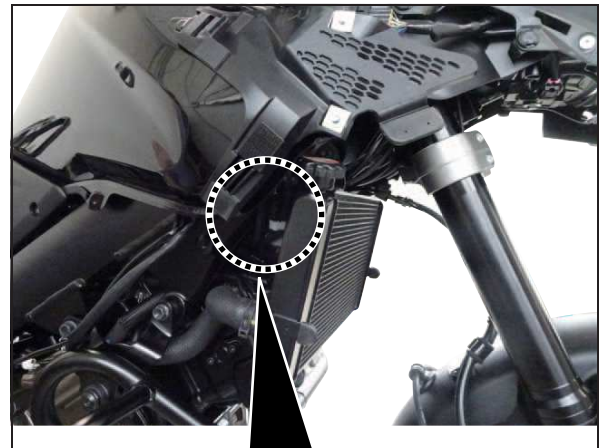

3. Pele una cinta adhesiva del conector de la fuente de alimentación del conjunto de mazo de cables de relés ②, instale el conector a prueba de agua que se quitó en el paso (2) en el conector hembra. Y fíjelo usando una cinta otra vez.

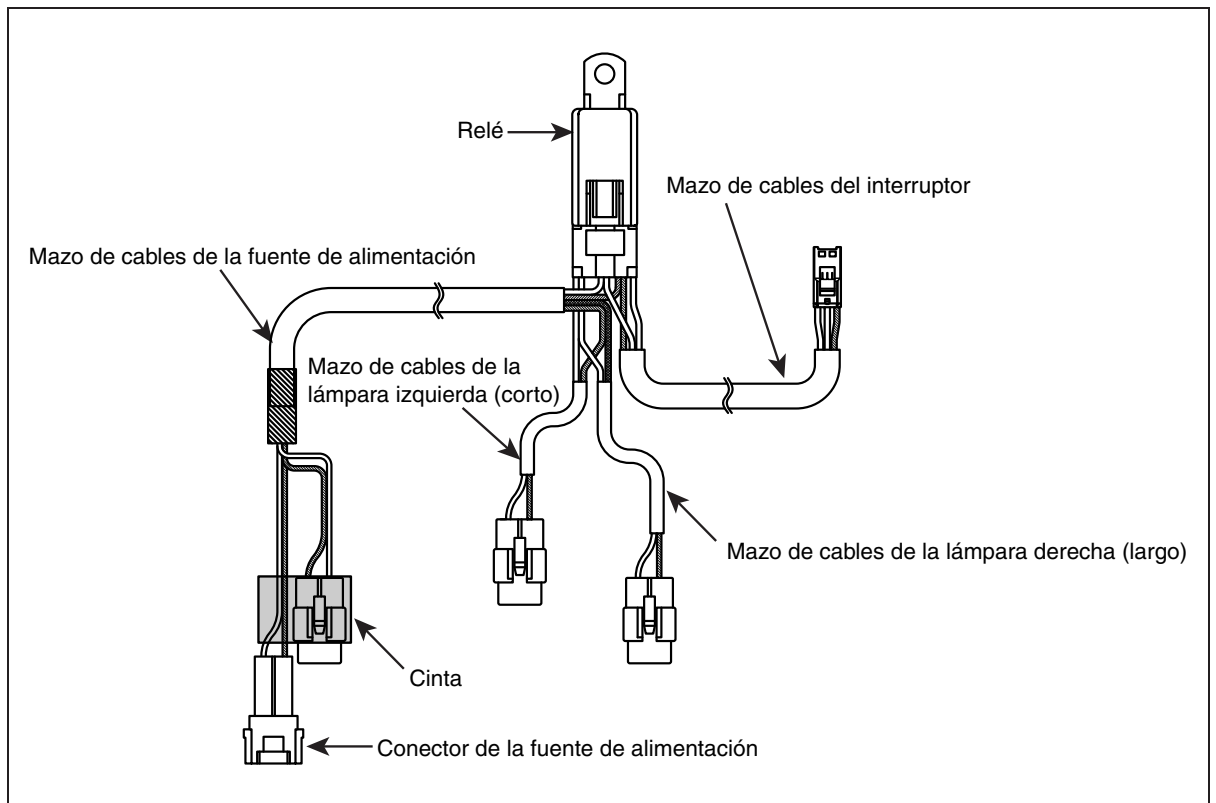
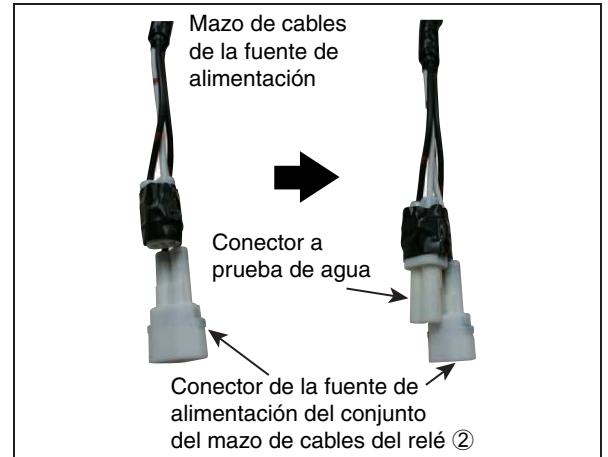

4. Retire el tornillo superior de la cubierta interior de la parte frontal izquierda e instale el relé del conjunto de mazos de cables de relés ② utilizando el tornillo superior.

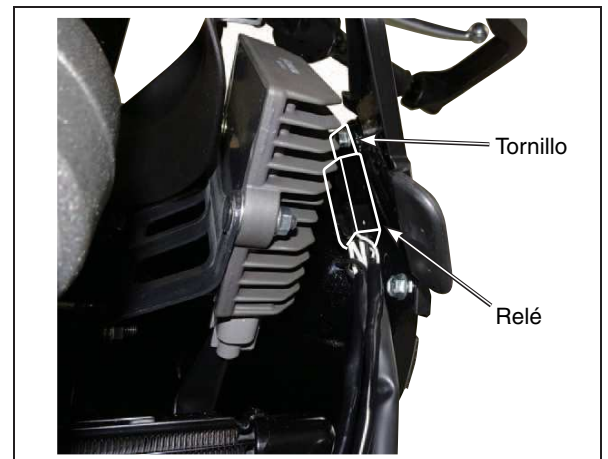

5. Pase el mazo de cables de la fuente de alimentación, el mazo de cables del interruptor y el mazo de cables de la lámpara derecha del conjunto de mazos de cables de relés ② desde abajo de la parte delantera izquierda del depósito de combustible a la parte delantera derecha del vehículo a través del soporte central delantero.

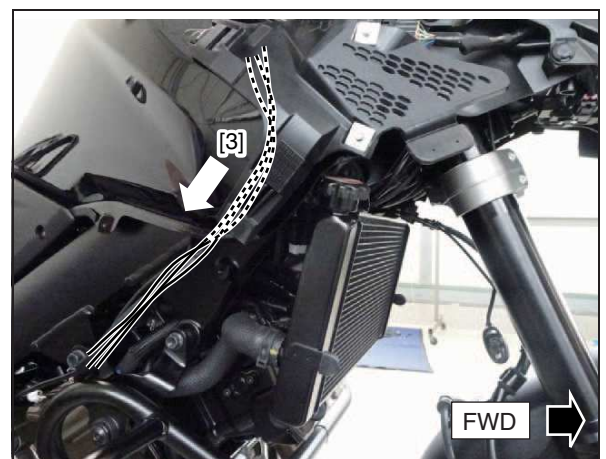
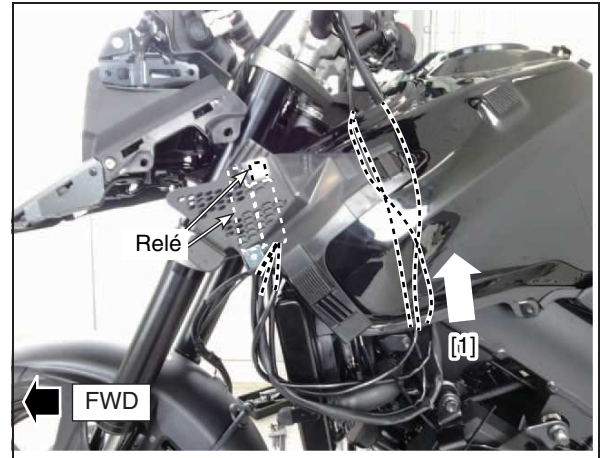

6. Instale el soporte del interruptor ④ en el lado derecho del manillar usando tornillos tal como se muestra en la ilustración.

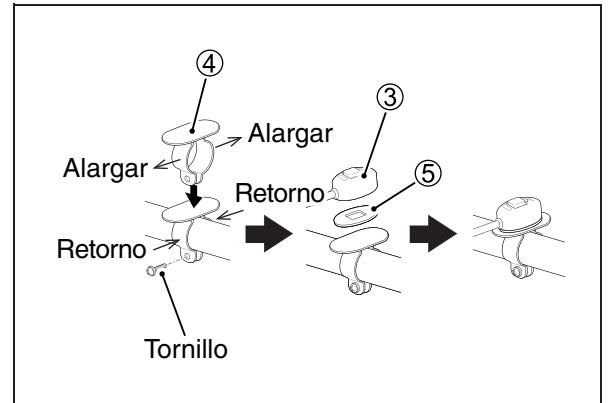

7. Pase el mazo de cables del interruptor ③ a lo largo del mazo de cables STD a través del colgador del mazo de cables y fije el mazo de cables usando la abrazadera de goma STD.



8. Pase el mazo de cables del interruptor ③ a lo largo del mazo de cables STD alrededor de la horquilla delantera derecha. Fije temporalmente el mazo de cables al mazo de cables STD en 2 puntos usando la abrazadera ⑥.

STD = pieza que se equipa con el vehículo como pieza estándar

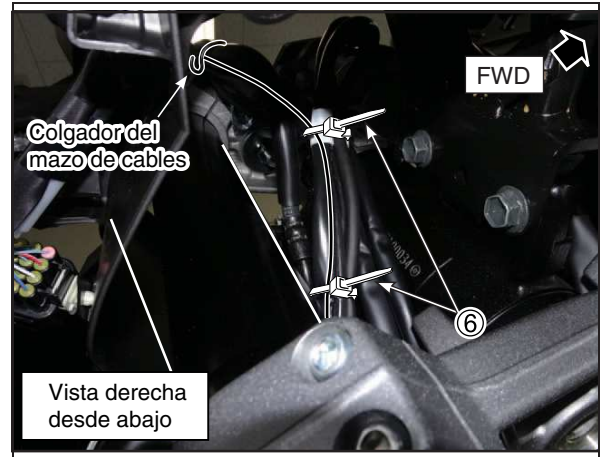

9. Pase el mazo de cables del interruptor ③ a la parte trasera del colgador del radiador a lo largo del mazo de cables STD. (El conector se conectará en el paso (16))



10. Instale la barra de accesorios A (94200-06810-000) o la barra de accesorios B (990D0-06L00-030).

Instale la cubierta de faro antiniebla LED (990D0-31J30-000) y la abrazadera de faro antiniebla LED (990D0-31J35-000) en la barra de accesorios.

Instale temporalmente el faro antiniebla ① en la cubierta de faro antiniebla LED. (Consulte las instrucciones de instalación de cada accesorio)

- [Barra de accesorios A] --->  
vaya al paso (11)  
[Barra de accesorios B] --->  
vaya al paso (13)





## Instalación de la barra de accesorios A

11. [Lado derecho] Pase el mazo de cables del faro LED derecho ① a través de la parte posterior de la barra de accesorios A y el bastidor, y fije temporalmente el mazo de cables a la barra de accesorios A en 2 puntos y al mazo de cables STD en 2 puntos utilizando la abrazadera ⑥.

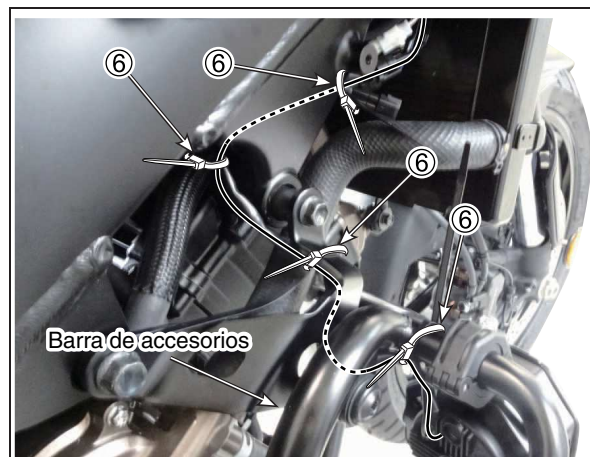

12. [Lado izquierdo] Pase el mazo de cables del faro LED izquierdo ① a través de la parte posterior de la barra de accesorios A y la manguera del bastidor y fije temporalmente el mazo de cables a la barra de accesorios A en 2 puntos utilizando la abrazadera ⑥.

Vaya al paso (15).



## Instalación de la barra de accesorios B

13. [Lado derecho] Pase el mazo de cables del faro LED derecho ① a través de la parte posterior de la barra de accesorios B y la manguera del bastidor y fije temporalmente el mazo de cables a la barra de accesorios B en 2 puntos utilizando la abrazadera ⑥.



- 14.[Lado izquierdo] Pase el mazo de cables del faro LED izquierdo ① a través de la parte posterior de la barra de accesorios B y la manguera del bastidor y fije temporalmente el mazo de cables a la barra de accesorios B en 2 puntos utilizando la abrazadera ⑥.

Vaya al paso (15).

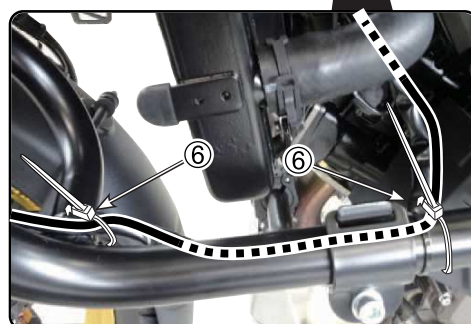

### Barra de accesorios A y barra de accesorios B

- 15.[Lado izquierdo] Conecte el mazo de cables del faro LED izquierdo ① al mazo de cables de la lámpara izquierda del conjunto del mazo de cables de relés ② y fije temporalmente el mazo de cables STD en 2 puntos utilizando la abrazadera ⑥.

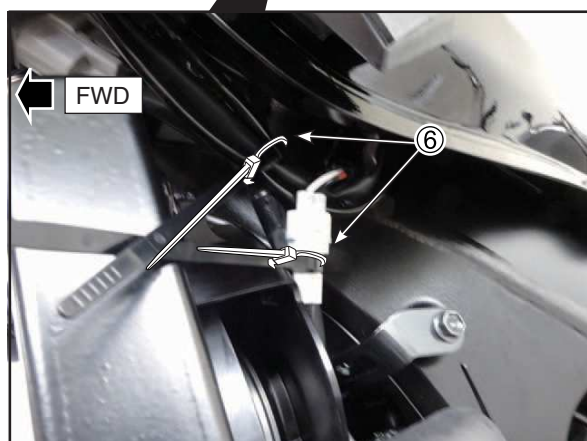

16.[Lado derecho] Conecte el conector de la fuente de alimentación del vehículo, el conector del interruptor y el conector del faro LED derecho a cada mazo de cables del conjunto del mazo de cables de relés ②.

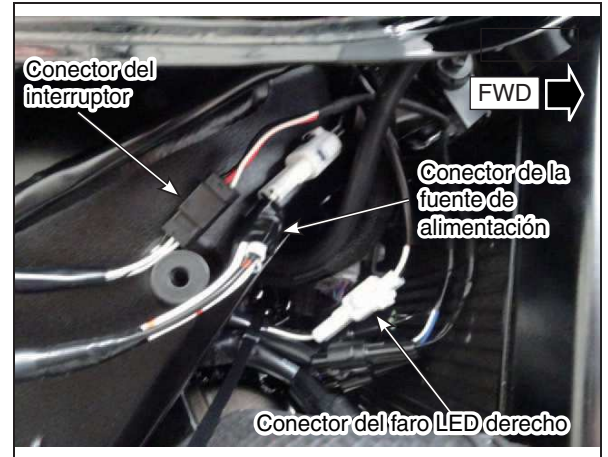

17.Asegúrese de que el faro LED derecho/izquierdo y los dispositivos de iluminación de la motocicleta funcionen normalmente.

18.Ate el mazo de cables adicional del conjunto de mazos de cables de relés ② al mazo de cables del faro en el lado derecho de la motocicleta y fíjelos temporalmente usando la abrazadera ⑥.



19. Fije temporalmente el mazo de cables de la fuente de alimentación, el mazo de cables del interruptor y el mazo de cables del faro LED derecho del conjunto del mazo de cables de relés ② al mazo de cables STD usando la abrazadera ⑥ en la parte posterior del radiador como se muestra en la imagen.

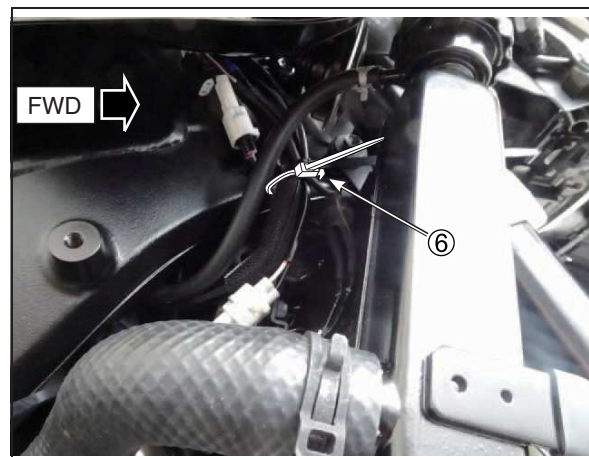

20. Mueva el manillar hacia la izquierda y hacia la derecha y asegúrese de que los mazos de cables no queden bajo tensión ni interfieran con el funcionamiento del vehículo. Si los mazos interfieren con el funcionamiento del vehículo, ajústelos para que no interfieran con el funcionamiento de la motocicleta usando la abrazadera de repuesto ⑥.

21. Apriete la abrazadera ⑥ firmemente y corte el exceso de abrazadera ⑥ mediante los alicates de corte.

22. Reinstale todas las piezas de la motocicleta que se retiraron.  
(Consulte el manual de servicio de DL1050RQ/RC).

23. Ajuste el alineamiento de los faros antiniebla de acuerdo al esquema de abajo.

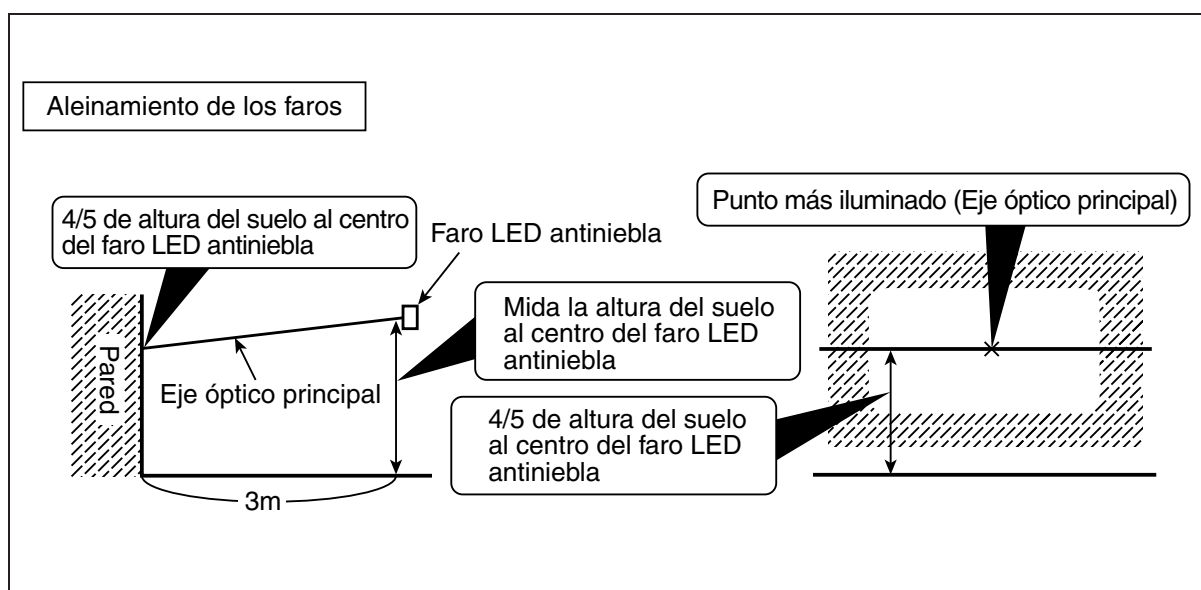

品名： **LED フォグランブセット**  
 適合機種： DL1050RQ/RC M0-

品番： 99000-990D2-220  
 取付時間： 1.5 H

**スズキ純正用品をお買いあげいただきありがとうございます。**

本書は用品の取付け方法及び取扱の方法を説明しています。取付けの前に必ずお読みいただき、正しく取り付けてください。取付後、本書を必ずお客様にお渡ししてください。

**構成部品**

No	品名	数量
①	LED ランプ	2
②	リレーハーネス	1
③	スイッチ	1
④	スイッチブラケット	1
⑤	両面テープ	1
⑥	クランプ	15
⑦	取付 / 取扱説明書 (本書)	1

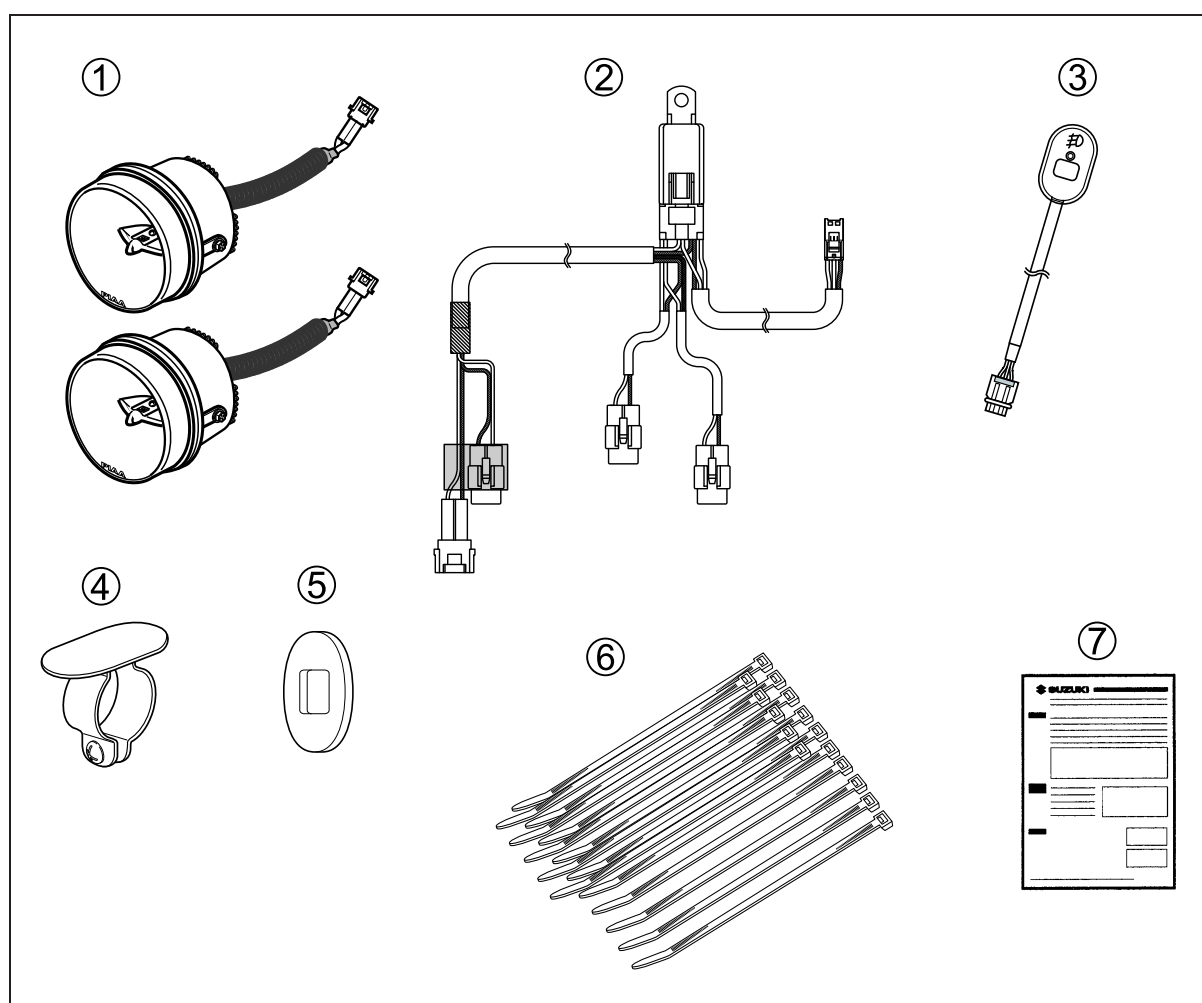

**同時装着  
必要部品**
**N o 必要部品**

- (1) アクセサリーバー A  
品番 : 94200-06810-000  
または  
アクセサリーバー B  
品番 : 990D0-06L00-030
- (2) フォグランプシュ라우드  
品番 : 990D0-31J30-000
- (3) フォグランプクランプ  
品番 : 990D0-31J35-000

**必要工具**
**N o 必要工具**

- (1) ⊕ ドライバ
- (2) スパナ (10 mm)
- (3) ラチェットハンドル
- (4) ヘキサゴンソケット  
(4 mm, 5 mm, 6 mm)
- (5) ソケット (10 mm)
- (6) ニツパ
- (7) トルクレンチ

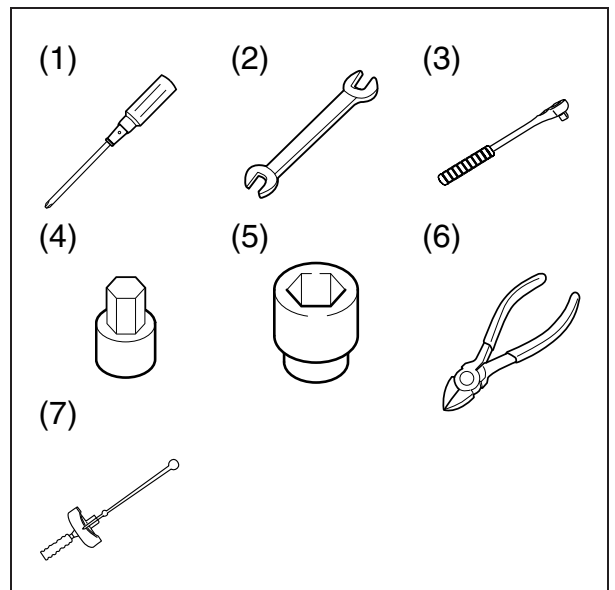
**締付トルク**

とくに指示のない個所は、右記を目安に締付けてください。

ネジ径 mm	締付トルク		
	N·m	kgf-m	lbf-ft
5	3.0	0.3	2.0
6	5.5	0.55	4.0
8	13.0	1.3	9.5
10	29.0	2.9	21.0

**注意書き  
について**

本書の中で使用されている記号 ▲ 警告、▲ 注意、注記、アドバイスについては、とくにしっかりお読みください。

**▲ 警告**

取扱いを誤った場合、死亡または重大な傷害を生じる可能性がある危害の程度を示しています。

**▲ 注意**

取扱いを誤った場合、傷害を負う可能性がある危害の程度を示しています。

**注記**

取扱いを誤った場合、物的損害の発生する危害の程度を示しています。

**アドバイス**

お車のために守っていただきたいこと、知っておくと便利なことを示しています。

**取り付けに  
際しての  
注意事項**
**▲ 警告**

- ・ お客様ご自身で取付ける場合は、ご自身の知識・技量の範囲で行ってください。難しいことはスズキ販売店にご相談ください。
- ・ 平坦な足場のしっかりした場所で、サイドスタンドを立ててください。
- ・ エンジン回転中および停止後しばらくの間は、マフラ、エンジンなどが熱くなっています。このとき触れるとやけどを負うおそれがあります。
- ・ 取付けを行うときは火気を近づけないでください。

**アドバイス**

- ・ 取付けはエンジンを停止し、キーを抜いた状態で行ってください。
- ・ バッテリ ⊖ 端子をバッテリーから外してください。
- ・ 適切な工具を使用してください。
- ・ 本書に記載の取付位置以外の場所、または取付方法以外の方法で取付けた場合は、取付作業者の責任となります。
- ・ 適用機種以外には使用しないでください。適用機種以外に取付けられたものについては取付作業者の責任となります。

**取付方法**

1. フュエルタンクカバー、シートを取り外してください。  
(DL1050 サービスマニュアルを参照してください。)



2. ラジエーター裏の車両側電源コネクタから、防水コネクタを取り外してください。

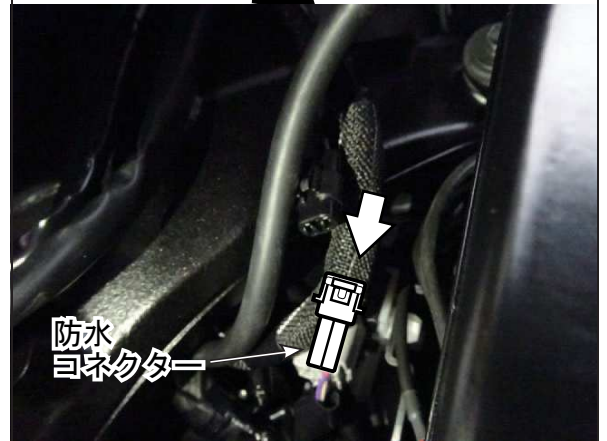
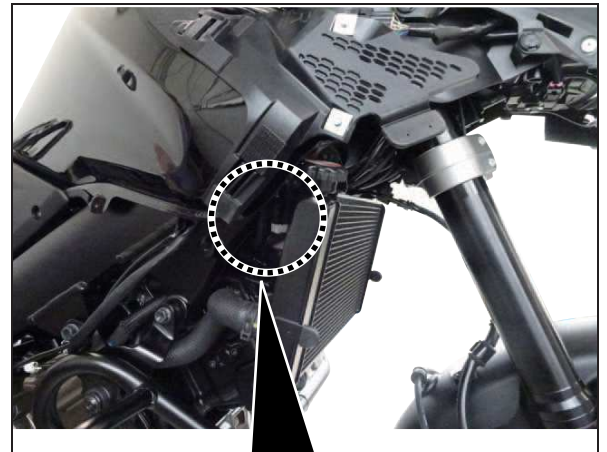



3. リレーハーネス (部品 ②) の電源コネクターのテープを剥がし、メス側に手順 (2) で取り外した防水コネクタを差し込み、再度テープでとめてください。

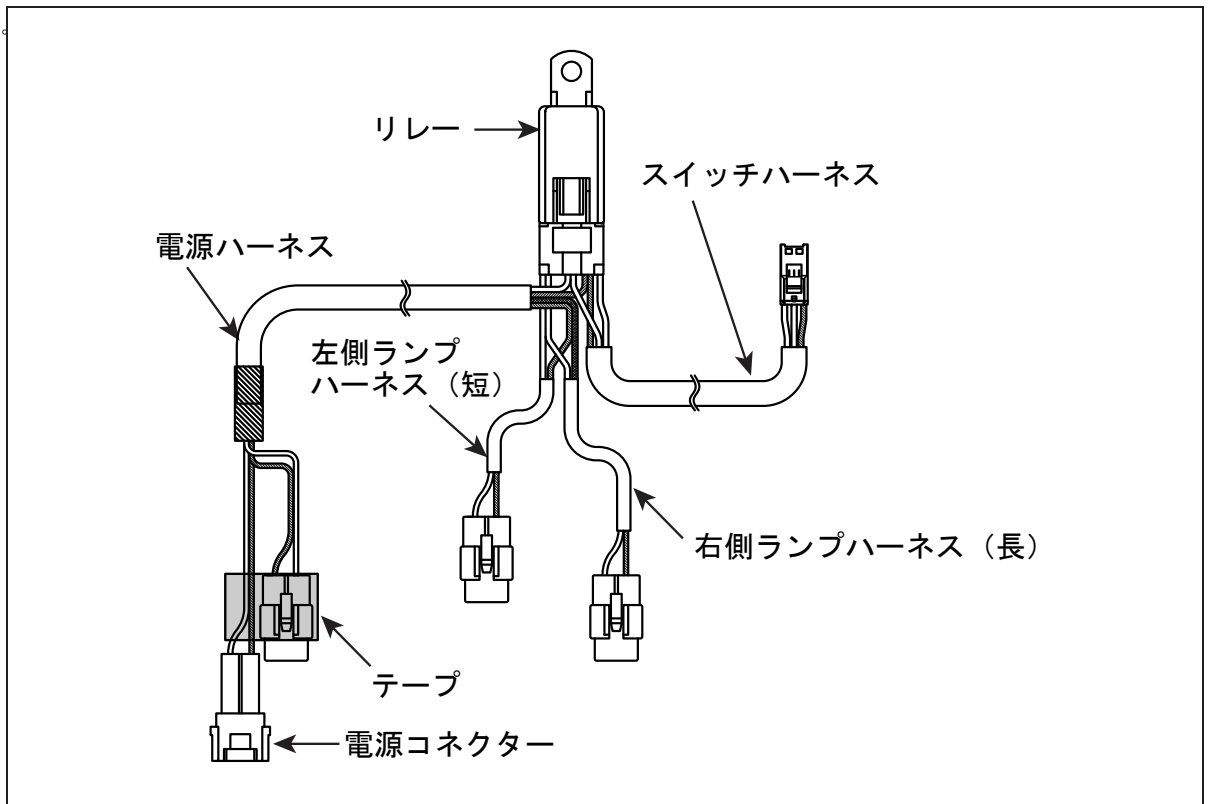
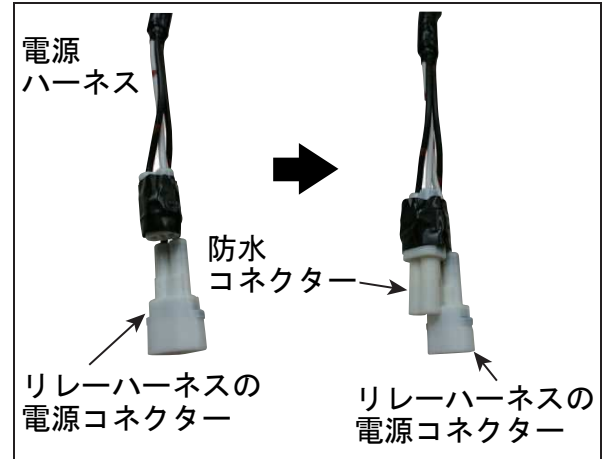

4. 左フロントサイドインナーカバーの上部スクリュを取り外し、取り外したスクリュを使用して、リレーハーネス (部品 ②) のリレーを固定してください。



5. リレーハーネス (部品②) の電源ハーネス、スイッチハーネス、右側ランプハーネスをタンク左前側の下から中央前ブラケットを通し、車体右前側へ通してください。

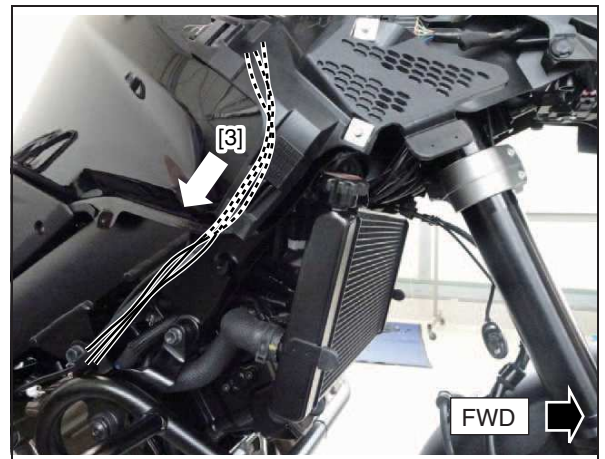
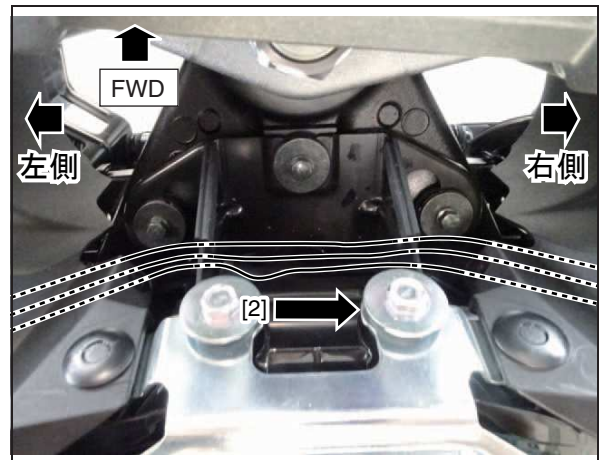
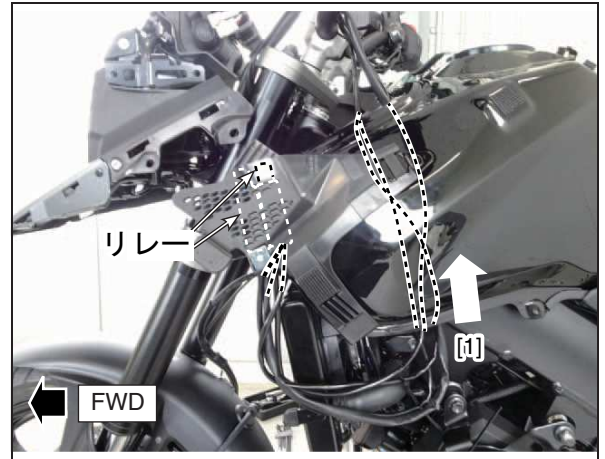

6. スイッチブラケット (部品 ④) をスクリューにて、ハンドル右側の写真の位置に取り付けてください。

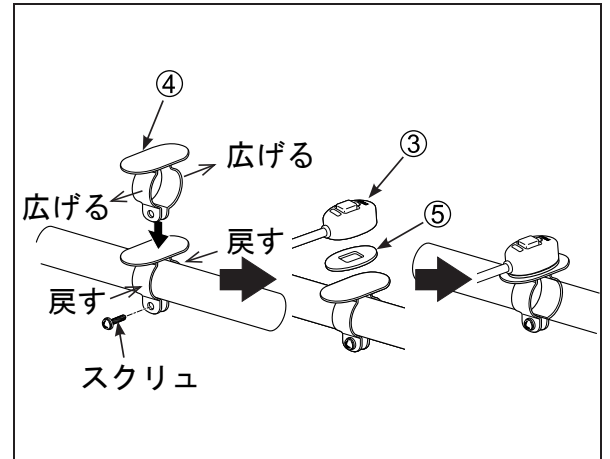

7. スイッチ (部品③) のハーネスを純正ゴムクランプで固定し、ハーネスハンガーに通し、純正ハーネスに沿って配線してください。



8. 右フロントフォーク付近の純正ハーネスに沿ってスイッチ（部品③）のハーネスを配線し、クランプ（部品⑥）にて純正ハーネス2ヶ所に仮固定してください。



9. スイッチ（部品③）のハーネスを純正ハーネスに沿ってラジエータハンガー裏に配線してください。  
（手順（17）にて接続）



10. アクセサリバー A (94200-06810-000) もしくはアクセサリバー B (990D0-06L00-030) を取り付けます。

アクセサリバーに LED フォグランプシュラウド (990D0-31J30-000)、フォグランプクラップ (990D0-31J35-000) を取り付けます。

LED フォグランプシュラウドに LED ランプ（部品①）を仮組みします。

取り付け方は、それぞれの取扱説明書を参照してください。

- 【アクセサリバー A】 手順（11）へ  
【アクセサリバー B】 手順（13）へ



### 【アクセサリバー A】へ取り付ける場合

11. [ 右側 ] LED ランプ (部品 ①) のハーネスをアクセサリバー A と車体フレームの裏側を通し、アクセサリバー A 2ヶ所と純正ハーネス 2ヶ所へクランプ (部品 ⑥) で仮固定してください。

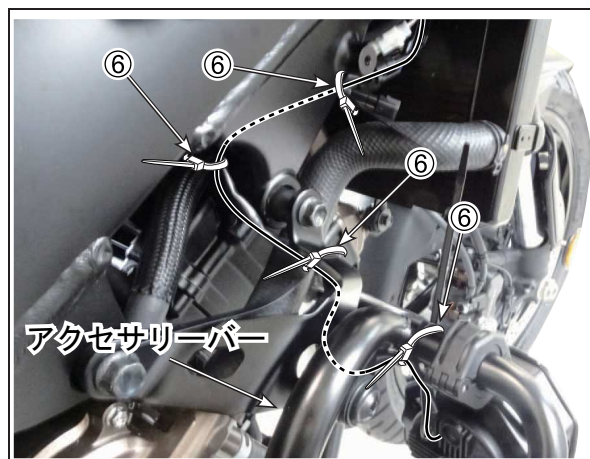

12. [ 左側 ] LED ランプ (部品 ①) のハーネスをアクセサリバー A とラジエーターホースの裏側を通し、アクセサリバー A 2ヶ所へクランプ (部品 ⑥) で仮固定してください。

手順 (15) へ進んでください。

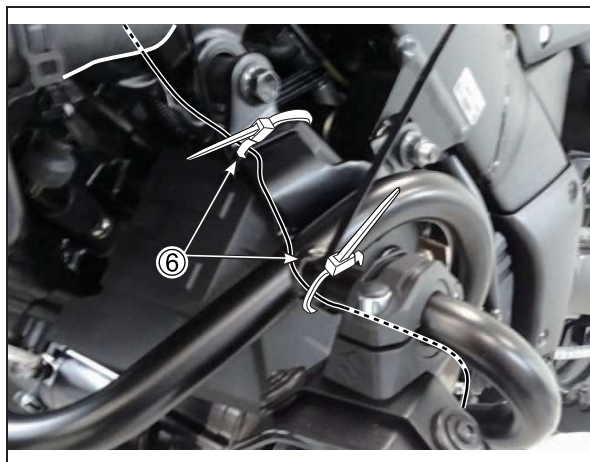

### 【アクセサリバー B】へ取り付ける場合

13. [ 右側 ] LED ランプ (部品 ①) のハーネスをアクセサリバー B とラジエーターホースの裏側を通し、アクセサリバー B 2ヶ所にクランプ (部品 ⑥) で仮固定してください。

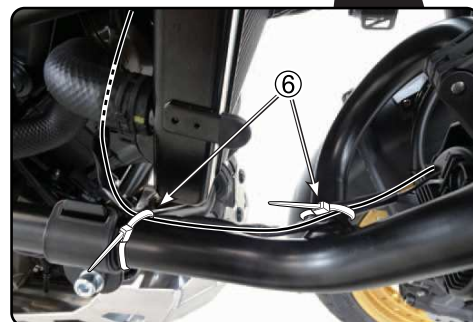

14. [ 左側 ] LED ランプ (部品 ①) のハーネスをアクセサリバー B とラジエーターホースの裏側を通し、アクセサリバー B 2ヶ所にクランプ (部品 ⑥) で仮固定してください。

手順 (15) へ進んでください。

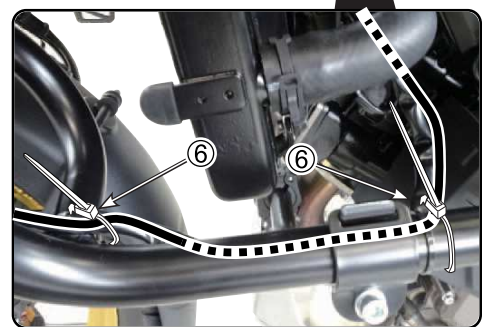

### 【共通】

15. [ 左側 ] LED ランプ (部品 ①) のハーネスをリレーハーネス (部品 ②) の左側ランプコネクタと接続し、クランプ (部品 ⑥) にて純正ハーネス2ヶ所に仮固定してください。

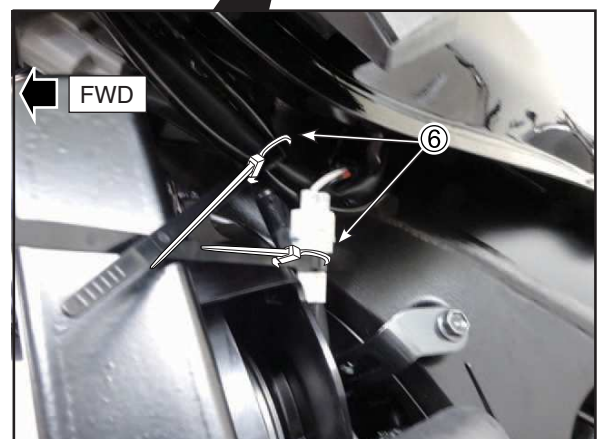

16. [ 右側 ] 車両電源コネクター、スイッチコネクター、右側ランプコネクターをリレーハーネス②のそれぞれのハーネスに接続してください。

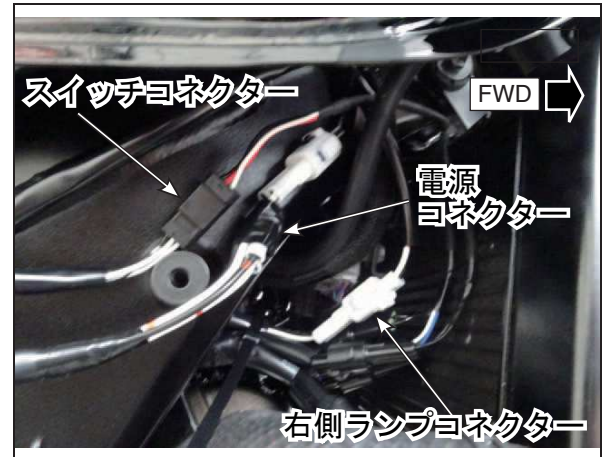

17. 左右 LED ランプ及び車両の灯火器類が正常に作動するか確認してください。

18. リレーハーネス (部品 ②) の余長を束ねて、車体右側のヘッドランプハーネスに、クランプ (部品 ⑥) で仮固定してください。



19. 電源ハーネス、スイッチハーネス、右側ランプハーネスをラジエータ裏の写真の位置で 純正ハーネスに、クランプ (部品 ⑥) で仮固定してください。



20. ハンドルを左右に切り、ハーネスが突っ張ったり、たるみすぎたり、車体と干渉しないか確認してください。干渉している場合は、クランプ (部品 ⑥) で干渉しないように固定してください。
21. 各部で仮固定していたクランプ (部品 ⑥) を本締めしてください。ニッパで余分なクランプを切り取ってください。
22. 取り外した外装部品を全て元に戻してください。取り付け方は、DL1050RQ/RC のサービスマニュアルをご参照ください。
23. 光軸調整を行なってください。

