

Description: **ACCESSORY BAR**

Part Number : 94200-2581*

Applications: DL800DE M3-

Installation Time : 1.0 Hours

Contents

Ref.	Description	QTY
①	Accessory Bar (R)	1
②	Accessory Bar (L)	1
③	Bolt (M8x50)	2
④	Spacer	2
⑤	Bolt (M8x25)	2
⑥	Bolt (M6x16)	2
⑦	Cushion	2
⑧	Spacer	2
⑨	Installation Instructions	1

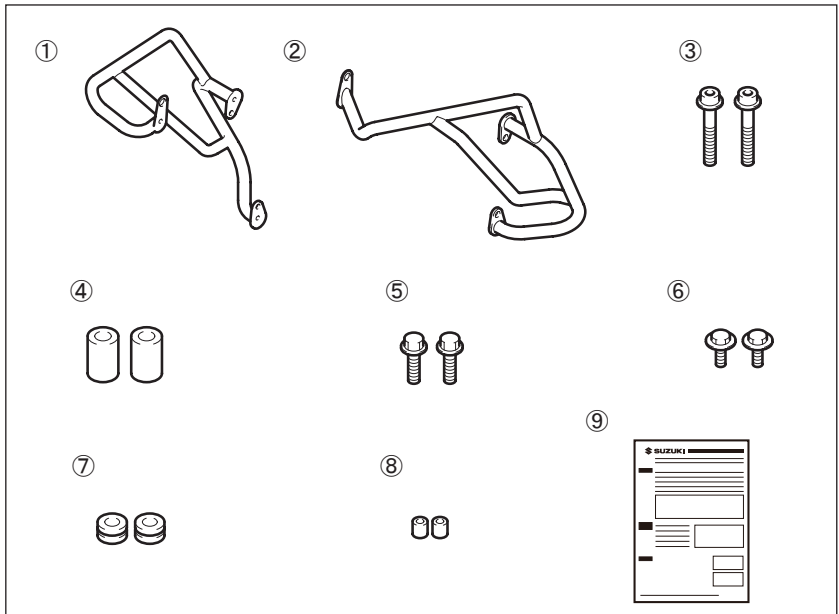

**Tools
Required**
Ref. Description

- | | |
|-----|--------------------------------|
| (1) | Wrench (10, 12 mm) |
| (2) | Ratchet handle |
| (3) | Socket (10, 12 mm) |
| (4) | Torque wrench |
| (5) | Open end wrench
(10, 12 mm) |
| (6) | Hexagon socket (4 mm) |
| (7) | Extension |

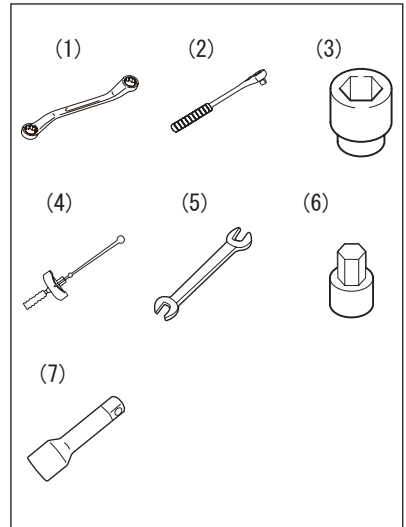
**Tightening
Torque**

Tighten bolts to the torque indicated in the right table as standard value unless otherwise explicitly specified.

The value shows conventional on "4" marked bolt tightening torque. For other bolts not listed in the table, refer to the service manual.

Diameter (mm)	Tightening Torque		
	N·m	kgf·m	lbf·ft
5	3.0	0.3	2.0
6	5.5	0.55	4.0
8	13.0	1.3	9.5
10	29.0	2.9	21.0

Important
⚠ WARNING / ⚠ CAUTION / ⓘ NOTICE / ⓘ NOTE

Please read this manual and follow its instructions carefully. To emphasize special information, the symbol **⚠** and the words **WARNING**, **CAUTION**, **NOTICE** and **NOTE** have special meanings. Pay particular attention to messages highlighted by these signal words:

⚠ WARNING

Indicates a potential hazard that could result in death or serious injury.

⚠ CAUTION

Indicates a potential hazard that could result in minor or moderate injury.

NOTICE

Indicates a potential hazard that could result in vehicle or equipment damage. ⇨ ⓘ

NOTE

Indicates special information to make maintenance easier or instructions clearer. ⇨ ⓘ

**Precautions
for
Installation**

1. Check that the kit includes all the parts listed on the first page.
2. Check each part in the kit for scratches or any form of damage.
3. Park the vehicle on a level ground.
4. Remove the ignition key from the switch and store it in a safe place.
5. Disconnect the negative (–) cable from the battery.
6. Protect any items removed or to be installed from scratches by placing them on a soft cloth first before putting them on the ground.
7. Use care not to cause any damage to the body of the vehicle during installation of the accessory.



Be sure to refer to the DL800DE service manual, when removing or installing STD parts.

* STD parts = Component parts of SUZUKI motorcycle

Installation Removal of Motorcycle Parts

1. Remove the fuel tank cover (A) and inner body cowling (D).
2. Remove the RH/LH side cover (B) and lower body cowling (C).

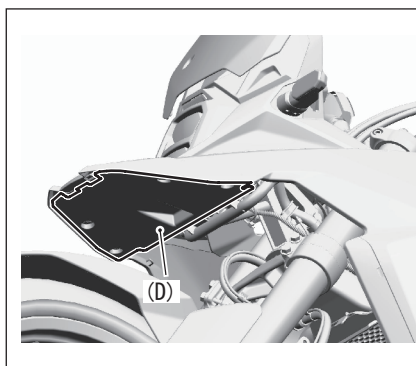
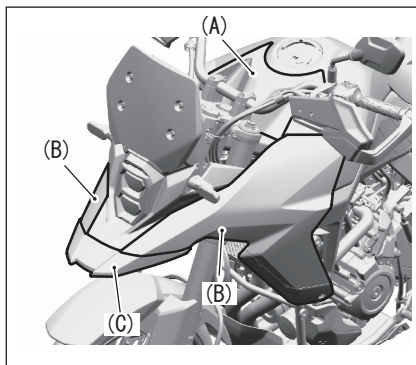

Installation of Accessory Bars

1. Install the Cushions ⑦ and Spacers ⑧ to the Accessory Bar (L) ②.

Temporarily, install the Accessory Bar (L) ② by using the Bolts (M6x16) ⑥, Bolts (M8x50) ③, Spacers ④ and Bolts (M8x25) ⑤ as shown.

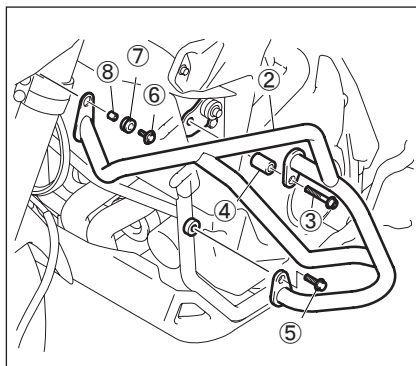

2. Temporarily, install the Accessory Bar (R) ① in the same way as step 1.
3. Tighten each bolt to the specific tightening torque.

 **Bolt (M8x50) ③ : 21N·m
(2.1 kgf-m, 15.5 lbf-ft)**

 **Bolt (M8x25) ⑤ : 21N·m
(2.1 kgf-m, 15.5 lbf-ft)**

 **Bolt (M6x16) ⑥ : 9N·m
(0.92 kgf-m, 6.65 lbf-ft)**

4. Install the removed motorcycle parts in the reverse order of removal.

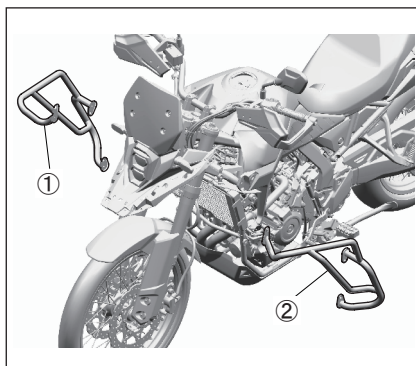

Handling precautions



- Be sure that Accessory Bars are installed correctly and firmly.
- Be sure that Accessory Bars don't interfere with motorcycle parts.

Description: **BARRE POUR ACCESSOIRE**

Code : 94200-2581*

Modèle: DL800DE M3-

Temps d'installation : 1,0 Hours

Contenu

Réf.	Description	Qte
①	Barre pour accessoire (D)	1
②	Barre pour accessoire (G)	1
③	Boulon (M8x50)	2
④	Entretoise	2
⑤	Boulon (M8x25)	2
⑥	Boulon (M6x16)	2
⑦	Coussinet	2
⑧	Entretoise	2
⑨	Instructions d'installation	1

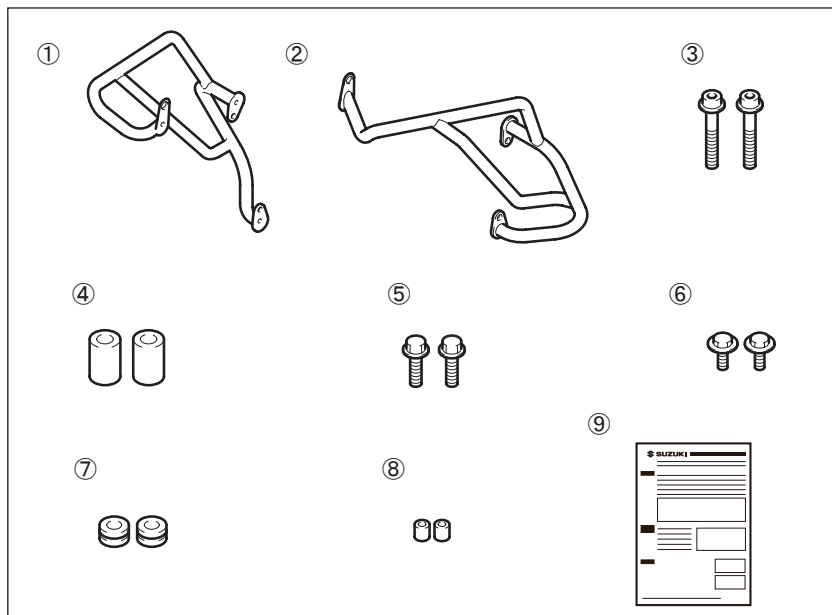

**Outils
nécessaires**
Réf. Description

(1)	Clé (10, 12 mm)
(2)	Clé à cliquet
(3)	Douille (10, 12 mm)
(4)	Clé dynamométrique
(5)	Clé plate (10, 12 mm)
(6)	Douille hexagonale (4 mm)
(7)	Prolongateur

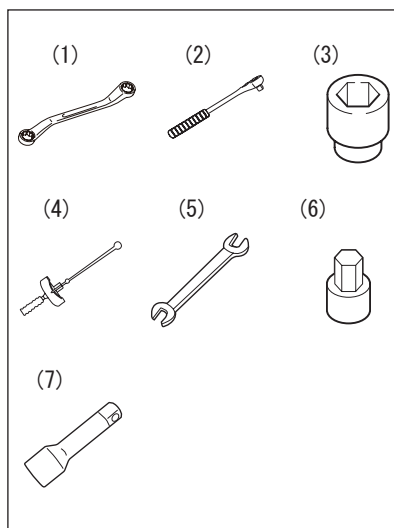
**Couple de
serrage**

Serrez les boulons au couple indiqué dans le tableau de droite comme valeur standard, sauf indication contraire explicite.

La valeur indique le couple de serrage conventionnel des boulons marqués "4". Pour les autres boulons non répertoriés dans le tableau, reportez-vous au manuel d'entretien.

Diamètre (mm)	Couple de serrage	
	N·m	kgf-m
5	3,0	0,3
6	5,5	0,55
8	13,0	1,3
10	29,0	2,9

Important
⚠ AVERTISSEMENT / ⚠ ATTENTION / AVIS / NOTE

Lire attentivement ce manuel et se conformer soigneusement aux instructions données. Pour souligner des informations spéciales, on utilise le symbole **⚠** et les mots **AVERTISSEMENT**, **ATTENTION**, **AVIS** et **NOTE**. Lire avec soin les messages précédés par ces mots:

⚠ AVERTISSEMENT

Indique un danger potentiel pouvant résulter en blessures graves ou mortelles.

⚠ ATTENTION

Indique un danger potentiel pouvant résulter en blessures légères ou modérées.

AVIS

Indique un danger potentiel pouvant résulter en détérioration du véhicule ou des équipements. ⇨ ⓘ

NOTE

Signale des informations spéciales pour faciliter l'entretien ou clarifier des instructions importantes. ⇨ ⓘ

**Précautions
à
l'installation**

1. Vérifier que le kit inclut toutes les pièces énumérées en première page.
2. Vérifier que les pièces du kit ne sont pas rayées ou détériorées d'une manière quelconque.
3. Garer le véhicule sur une surface plane.
4. Enlever la clé de contact du contacteur et la ranger dans un endroit sûr.
5. Débrancher le câble négatif (-) de la batterie.
6. Protéger des rayures toutes les pièces déposées ou à installer en les plaçant sur un chiffon plutôt qu'à même le sol.
7. Éviter d'endommager le véhicule pendant l'installation de l'accessoire.



Reportez-vous au manuel d'entretien de la DL800DE lors de la dépose ou de l'installation de pièces STD.

* Pièces STD = Composants de ma moto SUZUKI

Installation Dépose de pièces de la moto

1. Retirez le couvercle du réservoir de carburant (A) et le carénage intérieur (D).
2. Retirez le couvercle latéral droit/gauche (B) et le carénage inférieur (C).

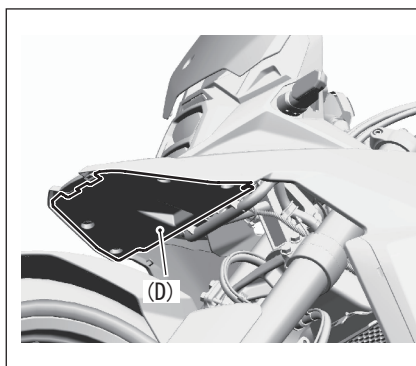
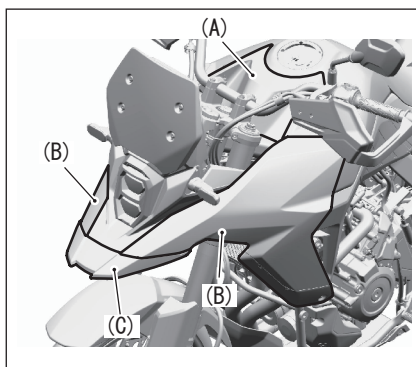

Installation des barres pour accessoires

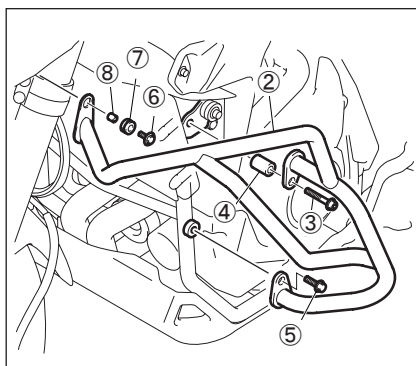
1. Installez les coussinets ⑦ et les entretoises ⑧ sur la barre pour accessoires (G) ②. Installez provisoirement la barre pour accessoires (G) ② en utilisant les boulons (M6x16) ⑥, les boulons (M8x50) ③, les entretoises ④ et les boulons (M8x25) ⑤ comme indiqué.



2. Installez provisoirement la barre pour accessoires (D) ① de la même manière qu'à l'étape 1.
3. Serrez chaque boulon au couple de serrage spécifique.

 **Boulon (M8x50) ③ :**
21N·m (2,1 kgf·m)

 **Boulon (M8x25) ⑤ :**
21N·m (2,1 kgf·m)

 **Boulon (M6x16) ⑥ :**
9N·m (0,92 kgf·m)

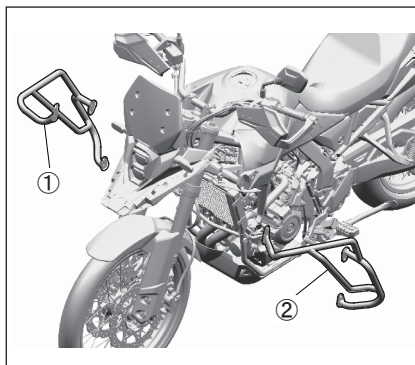

4. Installez les pièces de la moto retirées auparavant, dans l'ordre inverse de leur retrait.

**Précautions
de manipu-
lation**



- Assurez-vous que les barres pour accessoires sont installées correctement et solidement.
- Assurez-vous que les barres pour accessoires ne gênent pas les pièces de la moto.

Beschreibung: **ZUBEHÖRSTANGE**

Teil-Nr. : 94200-2581*

Verwendungen: DL800DE M3-

Montagezeit : 1,0 Hours

Inhalt

Nr.	Beschreibung	Stck
①	Zubehörstange (R)	1
②	Zubehörstange (L)	1
③	Schraube (M8x50)	2
④	Abstandshalter	2
⑤	Schraube (M8x25)	2
⑥	Schraube (M6x16)	2
⑦	Polster	2
⑧	Abstandshalter	2
⑨	Montageanleitung	1

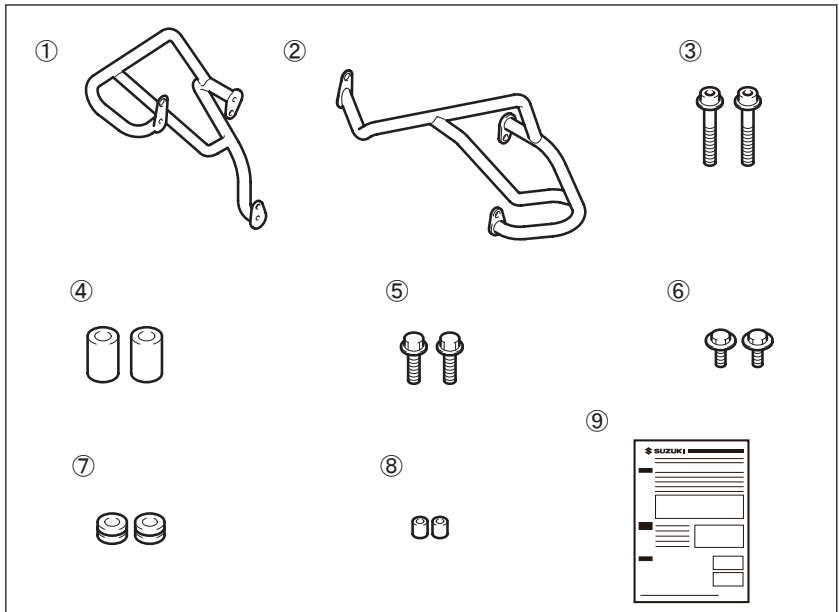

**Notwendige
Werkzeuge**

Nr.	Beschreibung
(1)	Schraubenschlüssel (10, 12 mm)
(2)	Ratschengriff
(3)	Innensechskant-Steck- schlüssel (10, 12 mm)
(4)	Drehmomentschlüssel
(5)	Gabelschlüssel (10, 12 mm)
(6)	Steckschlüsseleinsatz mit Sechskant (4 mm)
(7)	Verlängerung

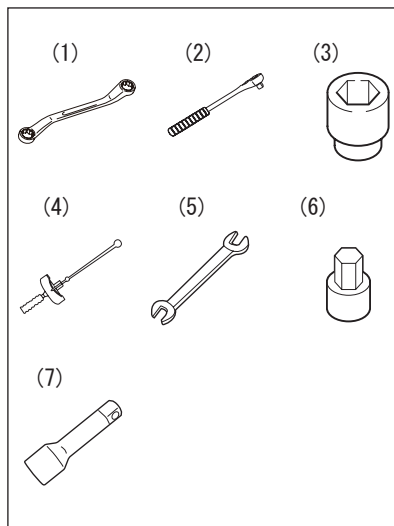
**Anzugs-
drehmo-
ment**

Ziehen Sie die Schrauben mit dem in der Tabelle rechts angegebenen Drehmoment als Standardwert an, sofern nicht ausdrücklich anders angegeben.

Der Wert steht konventionell auf dem mit „4“ gekennzeichneten Schraubenanzugsmoment.

Für andere Schrauben, die in der Tabelle nicht aufgeführt sind, siehe Wartungsanleitung.

Durchmesser (mm)	Anzugsdrehmoment	
	N·m	kgf·m
5	3,0	0,3
6	5,5	0,55
8	13,0	1,3
10	29,0	2,9

Wichtig
▲ WARNUNG / ▲ VORSICHT / HINWEIS / ANMERKUNG

Lesen Sie bitte dieses Handbuch und befolgen Sie die darin enthaltenen Anweisungen genau. Das Symbol ▲ und die Schlüsselwörter **WARNUNG**, **VORSICHT**, **HINWEIS** sowie **ANMERKUNG** werden zur Betonung spezieller Informationen verwendet. Beachten Sie insbesondere Informationen, die durch die folgenden Schlüsselwörter gekennzeichnet sind:

▲ WARNUNG

Weist auf eine mögliche Gefahr hin, die tödlich ausgehen oder schwere Verletzungen verursachen kann.

▲ VORSICHT

Weist auf eine mögliche Gefahr hin, die leichte bis mittelschwere Verletzungen verursachen kann.

HINWEIS

Weist auf eine mögliche Gefahr hin, die zu Fahrzeug- und Ausrüstungsschäden führen kann. ⇨ ⓘ

ANMERKUNG

Kenntzeichnet Informationen, die Wartungsarbeiten erleichtern bzw. Anweisungen verdeutlichen sollen. ⇨ ⓘ

Wichtige hinweise zur montage

1. Prüfen, ob der Satz alle auf der ersten Seite aufgeführten Teile enthält.
2. Jedes Teil im Satz auf Kratzer und Beschädigung überprüfen.
3. Das Fahrzeug auf ebenem Untergrund parken.
4. Den Zündschlüssel abziehen und an sicherer Stelle aufbewahren.
5. Das Minuskabel (-) von der Batterie abklemmen.
6. Abgenommene oder zu montierende Teile nicht einfach auf den Boden, sondern auf einen weichen Lappen legen, damit sie nicht verkratzt werden.
7. Darauf achten, dass die Fahrzeugkarosserie bei der Montage des Zubehörs nicht beschädigt wird.



Siehe die Wartungsanleitung des DL800DE, wenn Sie STD-Teile aus- oder einbauen.

*** STD-Teile = Bauteile des SUZUKI-Motorrads**

Montage
Ausbau von Motorradteilen

1. Nehmen Sie die Kraftstoff-tankabdeckung (A) und innere Karosserieverkleidung (D) ab.
2. Entfernen Sie die rechte/linke Seitenabdeckung (B) und untere Karosserieverkleidung (C).

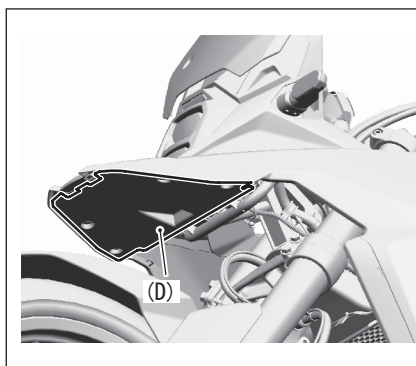
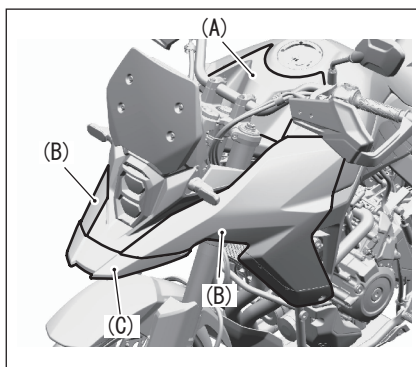

Einbau der Zubehörstangen

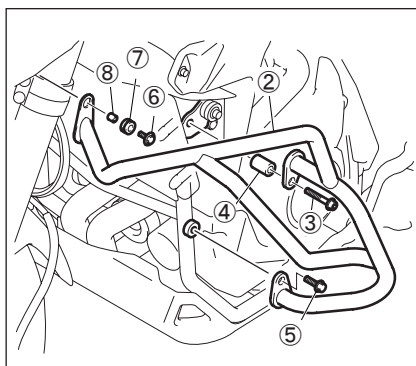
1. Bringen Sie die Dämpfer ⑦ und Distanzstücke ⑧ an der Zubehörstange (L) ② an. Bringen Sie die Zubehörstange (L) ② wie abgebildet mit den Schrauben (M6x16) ⑥, Schrauben (M8x50) ③, Distanzstücken ④ und Schrauben (M8x25) ⑤ provisorisch an.

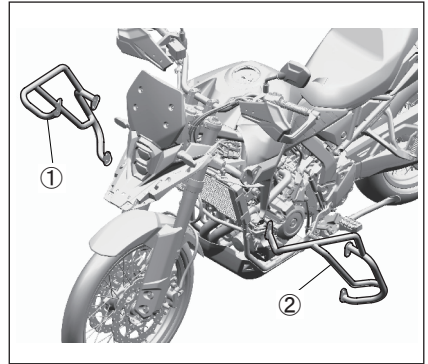

2. Bringen Sie die Zubehörstange (R) ① auf die gleiche Weise wie im Schritt 1 provisorisch an.
3. Ziehen Sie alle Schrauben mit dem vorgeschriebenen Anzugsmoment fest.



 **Schraube (M8x50) ③ :**
21N·m (2,1 kgf·m)

 **Schraube (M8x25) ⑤ :**
21N·m (2,1 kgf·m)

 **Schraube (M6x16) ⑥ :**
9N·m (0,92 kgf·m)

4. Bauen Sie die ausgebauten Motorradteile in umgekehrter Ausbaureihenfolge wieder ein.

**Vorsichts-
maßnahmen
zur Verwend-
ung**



- Vergewissern Sie sich, dass die Zubehörstangen ordnungsgemäß und fest installiert sind.
- Vergewissern Sie sich, dass die Zubehörstangen nicht mit irgendwelchen Motorradteilen kollidieren.

Descrizione: **BARRA ACCESSORI**

Codice : 94200-2581*

Applicazione: DL800DE M3-

Tempo di montaggio : 1,0 Hours

Contenuto

Rif.	Descrizione	Q.ta
①	Barra accessori (D)	1
②	Barra accessori (S)	1
③	Bullone (M8x50)	2
④	Distanziale	2
⑤	Bullone (M8x25)	2
⑥	Bullone (M6x16)	2
⑦	Spugnetta	2
⑧	Distanziale	2
⑨	Istruzioni per l'installazione	1

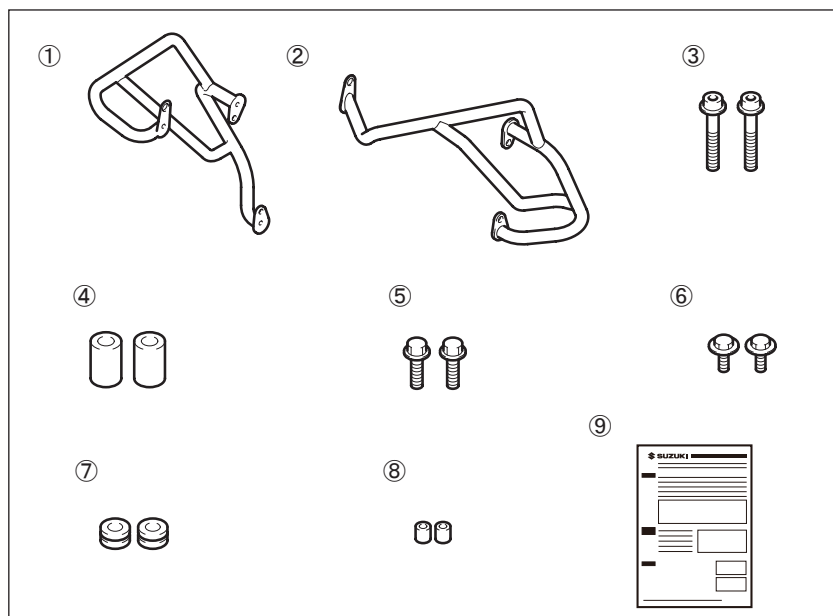

**Attrezzi
necessari**

Rif.	Descrizione
(1)	Chiave (10, 12 mm)
(2)	Chiave a cricchetto
(3)	Brugola (10, 12 mm)
(4)	Chiave torsiometrica
(5)	Chiave fissa (10, 12 mm)
(6)	Chiave esagonale (4 mm)
(7)	Estensione

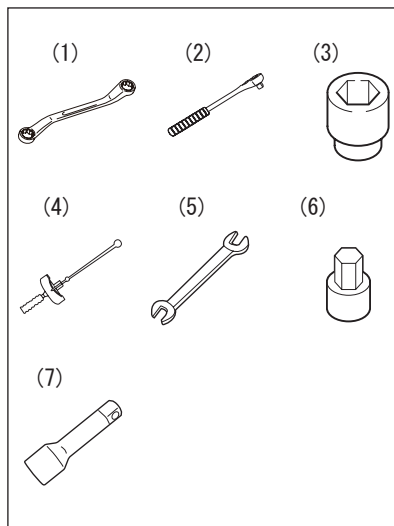
**Coppia di
serraggio**

Stringere i bulloni alla coppia indicata nella tabella a destra come valore standard se non diversamente specificato.

I valori fanno riferimento alle "4" coppie di serraggio del bullone con- trassegnate come convenzionali. Per i bulloni non riportati nell'elenco in tabella, vedere il manuale di manutenzione.

Diametro (mm)	Coppia di serraggio	
	N·m	kgf-m
5	3,0	0,3
6	5,5	0,55
8	13,0	1,3
10	29,0	2,9

Importante
⚠ ATTENZIONE / ⚠ AVVERTENZA / AVVISO / NOTA

Leggere questo manuale e seguire con attenzione le sue istruzioni. Il simbolo **⚠** e le parole **ATTENZIONE, AVVERTENZA, AVVISO** e **NOTA** enfatizzano la presenza di informazioni importanti. Fare attenzione particolare ai messaggi evidenziati da queste parole:

⚠ ATTENZIONE

Indica un pericolo che può portare alla morte o ferimenti gravi.

⚠ AVVERTENZA

Indica un pericolo che può portare a ferimenti lievi o moderati.

AVVISO

Indica un pericolo che può provocare danni al veicolo o ad altre attrezzature. ⇨ **i**

NOTA

Indica informazioni speciali per rendere più facile la manutenzione oppure per chiarire le istruzioni date. ⇨ **i**

**Precauzioni
per
l'installazione**

1. Controllare che il kit contenga tutte le parti elencate nella prima pagina.
2. Controllare che nessuna parte del kit abbia graffi o danni.
3. Parcheggiare il veicolo in un punto in piano.
4. Rimuovere la chiave di accensione dall'interruttore e conservarla in un luogo sicuro.
5. Scollegare il cavo negativo (–) dalla batteria.
6. Proteggere da graffi ogni elemento rimosso o da installare mettendolo su di un panno soffice steso a terra.
7. Fare attenzione a non danneggiare la scocca del veicolo durante l'installazione dell'accessorio.



Durante la rimozione o l'installazione delle parti STD, fare riferimento al manuale di manutenzione DL800DE.

*** Parti STD = Componenti della motocicletta SUZUKI**

**Installa-
zione**
Rimozione delle parti del veicolo

1. Rimuovere il coperchio del serbatoio carburante (A) e la carenatura interna carrozzeria (D).
2. Rimuovere il coperchio laterale D/S (B) e la carenatura inferiore carrozzeria (C).

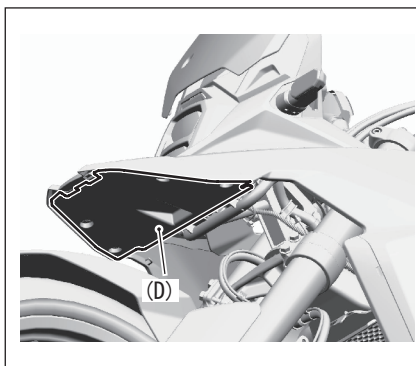
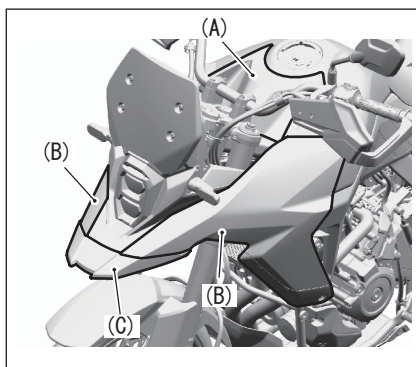

Installazione delle barre accessori

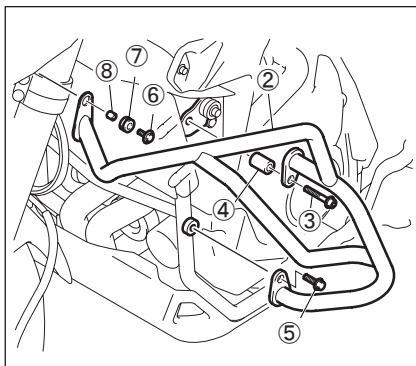
1. Installare le spugnette ⑦ e i distanziatori ⑧ sulla barra accessori (S) ②. Installare temporaneamente la barra accessori (S) ② utilizzando i bulloni (M6x16) ⑥, i bulloni (M8x50) ③, i distanziatori ④ e i bulloni (M8x25) ⑤ come indicato in figura.

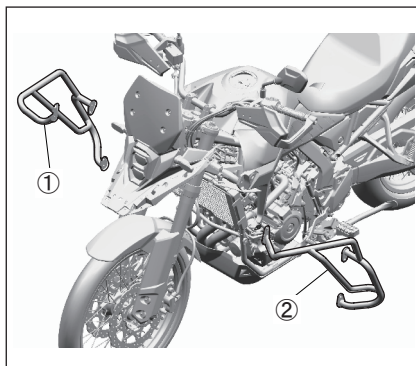

2. Installare temporaneamente la barra accessori (D) ① nello stesso modo del passaggio 1.
3. Serrare ciascun bullone alla coppia di serraggio specificata.



 **Bullone (M8x50) ③ :**
21N·m(2,1 kgf-m)

 **Bullone (M8x25) ⑤ :**
21N·m(2,1 kgf-m)

 **Bullone (M6x16) ⑥ :**
9N·m(0,92 kgf-m)

4. Installare le parti rimosse della motocicletta invertendo le procedure di rimozione.

Precauzioni per l'uso



- Assicurarsi che le barre accessori siano installate correttamente e saldamente.
- Assicurarsi che le barre accessori non interferiscano con le parti della motocicletta.

Descripción: **BARRA DE ACCESORIOS**

N° de código : 94200-2581*

Aplicación: DL800DE M3-

Tiempo de instalación : 1,0 Hours

Contenido

Ref.	Descripción	Cant.
①	Barra de accesorios (Der.)	1
②	Barra de accesorios (Izq.)	1
③	Perno (M8x50)	2
④	Espaciador	2
⑤	Perno (M8x25)	2
⑥	Perno (M6x16)	2
⑦	Almohadilla	2
⑧	Espaciador	2
⑨	Instrucciones para el montaje	1

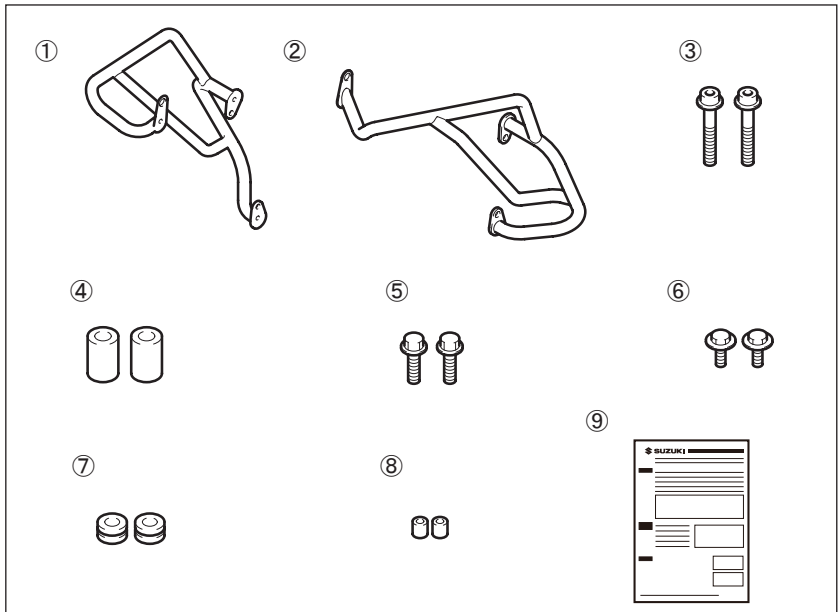

**Herra-
mientas
necesarias**
Ref. Descripción

- | | |
|-----|---------------------------|
| (1) | Llave (10, 12 mm) |
| (2) | Mango de trinquete |
| (3) | Vaso (10, 12 mm) |
| (4) | Llave dinamométrica |
| (5) | Llave inglesa (10, 12 mm) |
| (6) | Vaso hexagonal (4 mm) |
| (7) | Extensión |

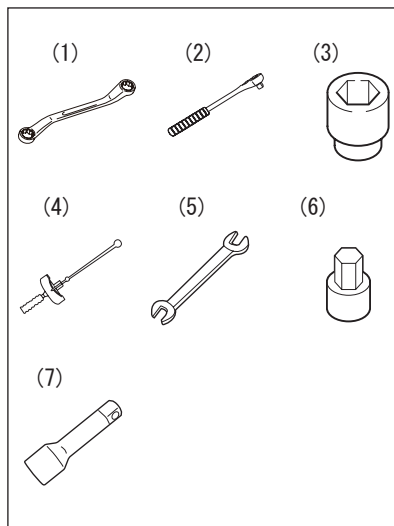
**Par de
apriete**

Apriete los tornillos con el par de apriete indicado en la tabla de la derecha como valor estándar, a menos que se especifique explícitamente otra cosa.

El valor convencional se muestra en el "4" marcado como par de apriete de los tornillos. Consulte el manual de servicio para otros tornillos no indicados en la tabla.

Diámetro (mm)	Par de apriete	
	N·m	kgf·m
5	3,0	0,3
6	5,5	0,55
8	13,0	1,3
10	29,0	2,9

Importante
⚠ ADVERTENCIA / ⚠ ATENCIÓN / AVISO / NOTA

Lea este manual y siga sus instrucciones cuidadosamente. Para realizar la información especial, el símbolo **⚠** y las palabras **ADVERTENCIA**, **ATENCIÓN**, **AVISO** y **NOTA** tienen un significado especial. Ponga mucha atención a los mensajes resaltados por estas palabras:

⚠ ADVERTENCIA

Indica un posible peligro que podría causar la muerte o lesiones graves.

⚠ ATENCIÓN

Indica un posible peligro que podría causar lesiones menores o moderadas.

AVISO

Indica un posible peligro que podría causar daños en el vehículo o el equipo. ⇨ ⓘ

NOTA

Indica información especial para que el mantenimiento resulte más fácil o las instrucciones más claras. ⇨ ⓘ

Precauciones para la instalación

1. Compruebe que el juego incluya todas las piezas enumeradas en la primera página.
2. Compruebe cada pieza del juego para asegurarse de que no esté rayada ni dañada.
3. Estacione el vehículo en un terreno nivelado.
4. Retire la llave de contacto y guárdela en un lugar seguro.
5. Desconecte el cable negativo (-) de la batería.
6. Proteja cada pieza que haya quitado o que vaya a instalar para que no se raye colocándola primero sobre un paño blando antes de ponerla en el suelo.
7. Tenga cuidado para no causar ningún daño a la carrocería del vehículo durante la instalación de un accesorio.



Consulte el manual de servicio de la DL800DE cuando retire o instale piezas STD.

*** Piezas STD = componentes de la motocicleta SUZUKI**

Instalación
Retirada de piezas de la motocicleta

1. Retire la cubierta del depósito de combustible (A) y el carenado interior del cuerpo (D).
2. Retire la cubierta lateral derecha/izquierda (B) y el carenado inferior del cuerpo (C).

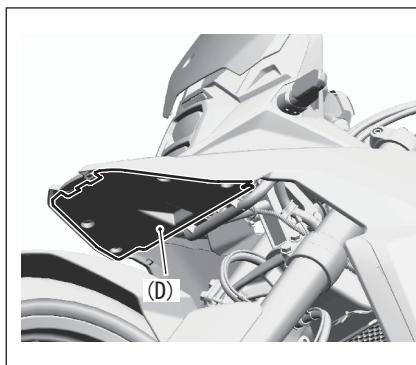
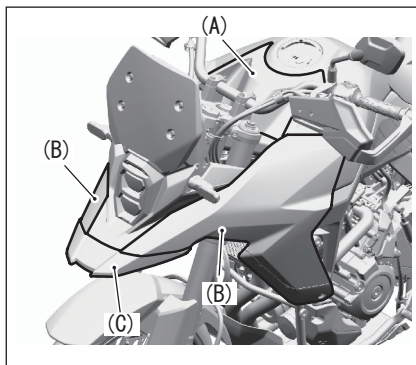

Instalación de barras de accesorios

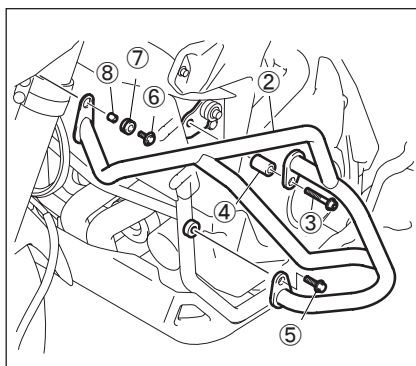
1. Instale las almohadillas ⑦ y los espaciadores ⑧ en la barra de accesorios (Izq.) ② . Instale temporalmente la barra de accesorios (Izq.) ②] utilizando los pernos (M6x16) ⑥ , los pernos (M8x50) ③ , los espaciadores ④ y los pernos (M8x25) ⑤ como se muestra.

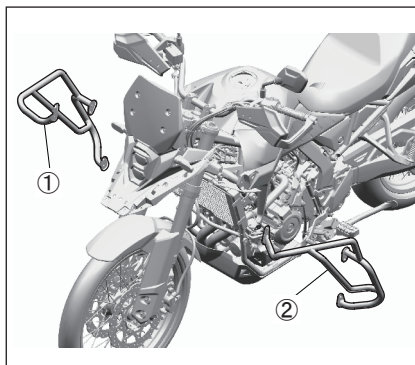

2. Instale temporalmente la barra de accesorios (Der.) ① de la misma forma que en el paso 1.
3. Apriete cada perno al par de apriete específico.



 Perno (M8x50) ③ :
21N·m(2,1 kgf·m)

 Perno (M8x25) ⑤ :
21N·m(2,1 kgf·m)

 Perno (M6x16) ⑥ :
9N·m(0,92 kgf·m)

4. Instale las piezas de la motocicleta extraídas en el orden inverso al de extracción.

Precauciones durante el manejo



- Asegúrese de que las barras de accesorios se instalen correcta y firmemente.
- Asegúrese de que las barras de accesorios no interfieran con las piezas de la motocicleta.

品名： アクセサリーバー

品番： 94200-2581*

適合機種： DL800DE M3-

取付時間： 1.0 H

スズキ純正用品をお買いあげいただきありがとうございます。

本書は用品の取付け方法及び取扱の方法を説明しています。取付けの前に必ずお読みいただき、正しく取り付けてください。取付後、本書を必ずお客様にお渡ししてください。

構成部品

No	品名	数量
①	右側アクセサリーバー	1
②	左側アクセサリーバー	1
③	ボルト (M8 L:50mm)	2
④	スペーサ	2
⑤	ボルト (M8 L:25mm)	2
⑥	ボルト (M6 L:16mm)	2
⑦	クッション	2
⑧	スペーサ	2
⑨	取付け / 取扱説明書 (本書)	1

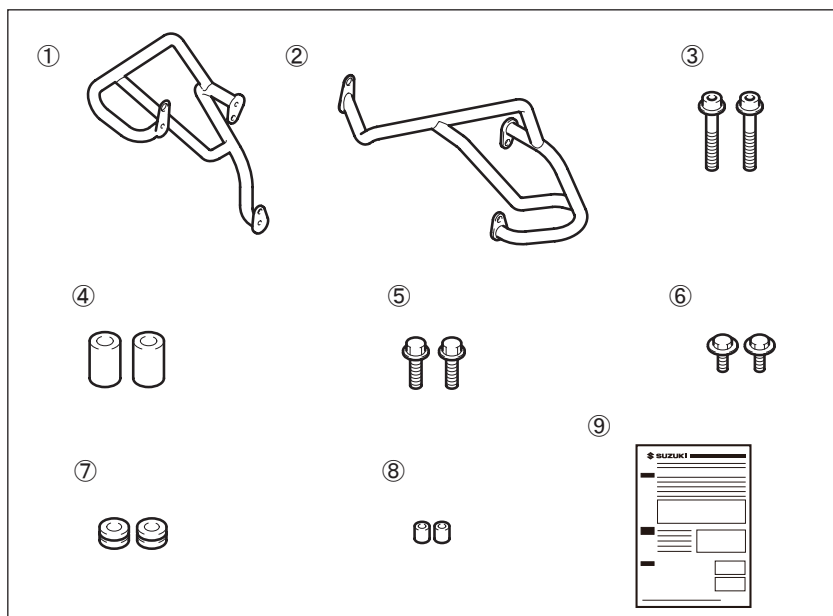

必要工具
No 必要工具

- | | |
|-----|------------------|
| (1) | レンチ (10, 12mm) |
| (2) | ラチェットハンドル |
| (3) | ソケット (10, 12mm) |
| (4) | トルクレンチ |
| (5) | スパナ (10, 12mm) |
| (6) | ヘキサゴンソケット (4 mm) |
| (7) | エクステンション |

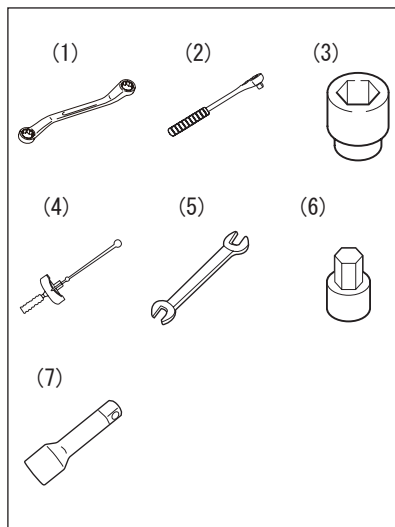
締付トルク

とくに指示のない箇所は、右記を目安に締付けてください。

ネジ径 mm	締付トルク		
	N·m	kgf·m	lbf·ft
5	3.0	0.3	2.0
6	5.5	0.55	4.0
8	13.0	1.3	9.5
10	29.0	2.9	21.0

**注意書き
について**

本書の中で使用されている記号 **▲ 警告**、**▲ 注意**、**注記**、**アドバイス** については、とくにしっかりお読みください。

▲ 警告

取扱いを誤った場合、死亡または重大な傷害を生じる可能性がある危害の程度を示しています。

▲ 注意

取扱いを誤った場合、傷害を負う可能性がある危害の程度を示しています。

注記

取扱いを誤った場合、物的損害の発生する危害の程度を示しています。⇒ **ⓘ**

アドバイス

お車のために守っていただきたいこと、知っておくと便利なことを示しています。⇒ **ⓘ**

**取り付けに
際しての
注意事項**
▲ 警告

- ・ お客様ご自身で取付ける場合は、ご自身の知識・技量の範囲で行ってください。難しいことはスズキ販売店にご相談ください。
- ・ 平坦な足場のしっかりした場所で、サイドスタンドを立ててください。
- ・ エンジン回転中および停止後しばらくの間は、マフラ、エンジンなどが熱くなっています。このとき触れるとやけどを負うおそれがあります。
- ・ 取付けを行うときは火気を近づけないでください。

ⓘ

- ・ 取付けはエンジンを停止し、キーを抜いた状態で行ってください。
- ・ バッテリー⊖端子をバッテリーから外してください。
- ・ 適切な工具を使用してください。
- ・ 本書に記載の取付位置以外の場所、または取付方法以外の方法で取付けた場合は、取付作業者の責任となります。
- ・ 適用機種以外には使用しないでください。適用機種以外に取付けられたものについては取付作業者の責任となります。



車両部品の脱着は DL800DE のサービスマニュアルを必ず参照し、正しく行って下さい。



- ・ アクセサリーバーを装着する際は、布や保護テープで、取り付ける場所近辺を保護してください。
- ・ アクセサリーバーを装着する際は、初めにボルトやナットを使い、正しい位置に仮止めを行い、その後、指定トルクで締めてください。

取付方法

車両部品の取外し

1. フュエルタンクカバー (A)、インナーボディカウリング (D) を取り外します。
2. 左右サイドカバー (B)、ロアボディカウリング (C) を取り外します。

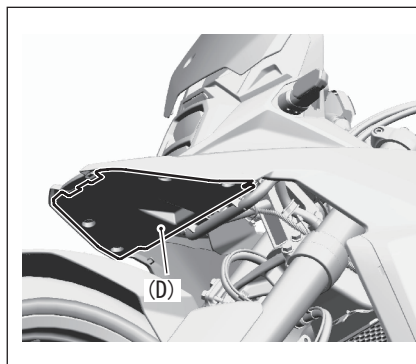
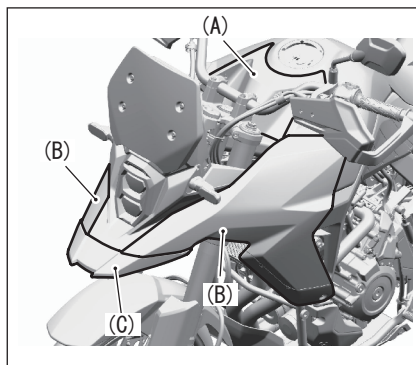

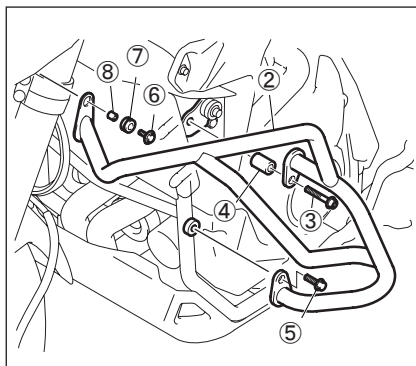

アクセサリバーの取り付け

- クッション⑦を左側アクセサリバー②に取り付け、スペーサ⑧を挿し込みます。ボルト⑥、ボルト③、スペーサ④、ボルト⑤を使って左側アクセサリバー②を仮組みします。



- 右側アクセサリバー①を手順1と同様に仮組みします。
- 各ボルトを規定トルクで締め付けます。

 ボルト③ : 21 N·m
(2.1 kgf-m)

 ボルト⑤ : 21 N·m
(2.1 kgf-m)

 ボルト⑥ : 9 N·m
(0.92 kgf-m)

- 取り外した車両部品を取り外した逆の手順で取り付けます。

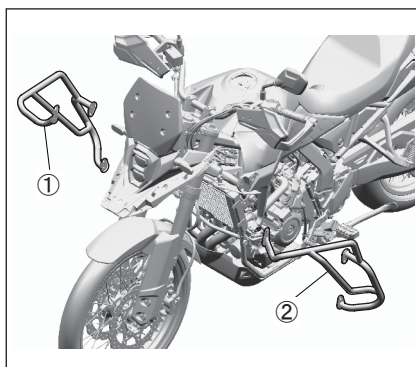

取扱い上の 注意事項



- ・アクセサリバーが正しく装着されている事を必ず確認してください。
- ・アクセサリバーが車体各部に干渉していない事を必ず確認してください。

